

STJERNEN

137. ÅRGANG NUMMER 3 JESU KRISTI KIRKE AF SIDSTE DAGES HELLIGE MARTS 1988



Marts 1988
137. årgang
Nummer 3

Det øverste Præsidentskab:

Ezra Taft Benson
Gordon B. Hinckley
Thomas S. Monson

De tolvsv Kvorum:

Marion G. Romney, Howard W. Hunter, Boyd K. Packer,
Marvin J. Ashton, L. Tom Perry, David B. Haight,
James E. Faust, Neal A. Maxwell, Russell M. Nelson,
Dallin H. Oaks, M. Russell Ballard, Joseph B. Wirthlin

Vejledere: Hugh W. Pinnock, Gene R. Cook,
William R. Bradford, Keith W. Wilcox

Redaktør: Hugh W. Pinnock

Adm. direktør for kirkenes tidsskrifter:

Ronald L. Knighton

International Magazines:

Chefredaktør: Larry A. Hiller
Medredaktør: David Mitchell
Assisterende redaktører: Ann Laemmlen, Diane Brinkman
LAYOUT og design: N. Kay Stevenson, Sharri Cook

STJERNEN

Redaktør: Jørgen Ljungström

Redaktionens adresse:

Translation Division
Hans Egedes Gade 2, 1.
DK-2200 København N.
Telf. 01 391366

Distribution:

Nordisk Distributions Center
Smedevangen 9
DK-3540 Lyngbe
Telf. 02 187727

© 1988 by Corporation of the President of
The Church of Jesus Christ of Latter-day Saints

Eftertryk forbudt

Kirkens internationale tidsskrift udgives månedligt på dansk, engelsk, finsk, fransk, hollandsk, italiensk, japansk, kinesisk, koreansk, norsk, portugisisk, samoansk, spansk, svensk, tongansk og tysk; hveranden måned på indonesisk, tahitisk og thailandsk; kvartalsvis på islandsk

Published monthly by the Corporation of the President of The Church of Jesus Christ of Latter-day Saints. Application to mail at second class postage rates is pending at Salt Lake City, Utah. Subscription price \$9.00 per year, \$1.00 per single copy. Thirty days' notice required for change of address. When ordering a change, include address label from a recent issue; changes cannot be made unless both the old address and the new are included. Send subscriptions and queries to Church Magazines, 50 East North Temple Street, Salt Lake City, Utah 84150, United States of America. Subscription information telephone number 801-531-2947.

POSTMASTER: Send form 3579 to STJERNEN at 50 East North Temple Street, Salt Lake City, Utah 84150, United States of America.

Abonnement:

12 numre Dkr. 79,- (inkl. moms og porto)
Betaling over giro 3120988 til
Nordisk Distributions Center,
Smedevangen 9, DK-3540 Lyngbe,
USA og Canada: US\$10.00 (surface mail).

Udkommer 12 gange om året

Printed by Friedrichsdorf Printing Center
Federal Republic of Germany

ISBN 0900-2545

PBMA 8803 DA

STJERNEN

Jesu Kristi Kirke af Sidste Dages Helliges officielle tidsskrift med artikler fra *Ensign*, *New Era* og *Friend*.

Indhold

- 2 Budskab fra Det Første Præsidentskab: Missionærtjeneste, *Præsident Gordon B. Hinckley*
- 7 Det er ikke alt det, der glimrer, der er celestialt, *Quinn G. McKay*
- 10 En drøm bliver til virkelighed, *Johann Schneider*
- 12 Mormondagbog: Helligånden – står levende ved min side, *Lola B. Walters*
- 14 Helligåndens hvikken, *Hans Cohr*
- 16 Selvmord – noget vi ved, og noget vi ikke ved, *Ældste M. Russell Ballard*
- 21 Søster Hooper, *Sherrill Allen*
- 24 Sådan underviser man børn om venner og venskab
- 29 Det havde været for sent om mandagen, *Rachel Wilde*
- 30 Spørgsmål og svar
- 32 Besøgslærerindebudskab: „Kærligheden misunder ikke“
- 33 „Men et er nødvendigt“, *Patricia T. Holland*
- 36 Det betyder Mormons Dog for os: En velsignelse af ekstraordinær betydning, *Mary Ellen Edmunds*
Jeg opdagede Guds godhed, *Lars Åkebrand*
- 39 Intet som helst står i vejen for lykke, *Mayola Miltenberger*

ISÆR FOR UNGE

- 44 Kald en firkant for en firkant, *Jack S. Marshall*
- 46 „Enhver har fået en gave“, *Tawmya Warnick*
- 47 Har du nogensinde set Herren? *Ældste Sterling W. Sill*

Børnestjernen

- 2 Godhed, som den Jesus havde, *Pat Graham*
- 4 Abinadi og kong Noa
- 6 Jesse og Diana, *Claudia Remington*
- 8 Bare for sjov: Fra prik til prik

På omslaget: „Sommeret Lane“ – oliemaleri fra 1987 af Ken Baxter. Det skildrer missionærer som arbejder i en engelsk landsby. (Velvilligt stillet til rådighed af Church Arts and Sites).

Præsident Gordon B. Hinckley mindes sin missionærtid i England i dette nummers budskab fra Det Første Præsidentskab.

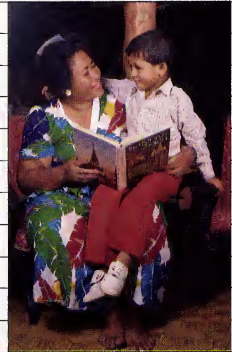
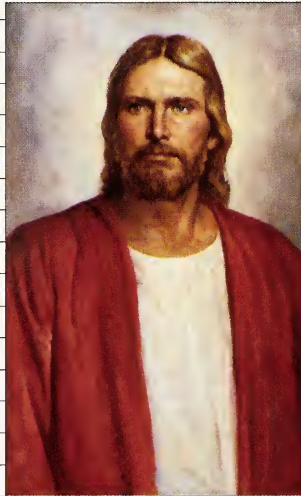

MISSIONÆR- TJENESTE

*Må vi alle, i tro og kærlighed,
påtage os at arbejde for Herren og bære
hans navn med ære i dyb taknemmelighed
for de velsignelser, vi får fra ham.*

Præsident Gordon B. Hinckley
Førsterådgiver i Det første Præsidentskab

Når jeg tænker over tilstandene i verden og ser de mange, mange problemer, som kan løses ved hjælp af Jesu Kristi evangelium, så får jeg lyst til, som Alma, at udråbe: „O, gid jeg var en engel og kunne få mit hjertes ønske opfyldt, så jeg kunne gå ud og tale som Guds basun med en røst, der kunne få jorden til at skælve, og råbe omvendelse til alle folk.

Ja, jeg ville forkynde omvendelse og forløsningsplanen til hver eneste sjæl som med en tordenrøst, at de skulle omvende sig og komme til vor Gud, at der ikke mere skulle være nogen sorg på hele jorden” (Alma 29:1–2).

Lige fra dengang Samuel Smith lagde et par eksemplarer af den netop udgivne Mormons Bog i sin rygsæk for at uddele den i det område, hvorfra han kom – endnu før kirken var organiseret – og til i dag, har der aldrig været noget tidspunkt, hvor denne kirke ikke har været engageret i at missionere.

1986, som er det seneste år, hvor vi har et nøjagtigt tal, var et betydningsfuldt år med hensyn til dette arbejde. Ved slutningen af 1986 var der 31.803 missionærer ude, og de døbte 216.210 omvendte. Hvis vi regner med at en gennemsnitsstav i dag har 2.500 medlemmer, vil det svare til at kirken fik 86 nyoprettede stave med omvendte i løbet af 1986 – 86 nye stave i 86! Det er fantastisk!

Kun en begyndelse

Men vi ved godt allesammen, at det kun er begyndelsen til det arbejde, som nødvendigvis må gøres. Vi har fået en kaldelse, som vi ikke må tøve med at acceptere. Det er Herren selv, der har kaldet os til at forkynde evangeliet for enhver nation, ethvert tungemål og folk. Marken er hvid og arbejderne er få.

I husker sikkert at Alma opgav sit dommerhverv, for at få tid og kræfter til dette store arbejde: „Og dette gjorde han, for at han selv kunne gå ud blandt sit folk . . . og prædike Guds ord for dem for at erindre dem om deres pligter, og for at han måske gennem Guds ord kunne nedbryde al den stolthed, underfundighed og uenighed, der herskede blandt hans folk, idet han ikke så anden udvej til at vinde dem igen end ved at bære det rene vidnesbyrd for dem” (Alma 4:19).

Det er af samme årsag, at verden i vore dage har brug for den kraft, der ligger i et rent vidnesbyrd. Den har brug for Jesu Kristi evangelium, og hvis verden skal høre dette evangelium, så er det nødvendigt, at nogen går ud og underviser i det.

Vi opfordrer forældre til at begynde at oplære deres børn i en tidlig alder. Hvis de beder familiebøn, holder familieaftener, læser i skrifterne, hvis far og mor er aktive i kirken og taler begejstret om kirken og evange-

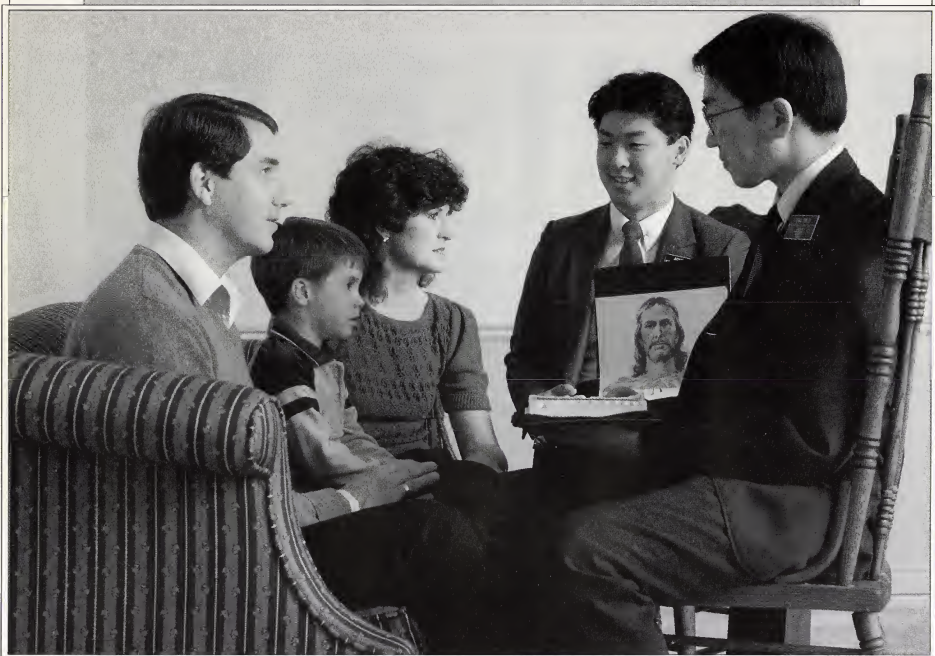

I dag har verden brug for den kraft der ligger i et rent vidnesbyrd. Den har brug for Jesu Kristi evangelium, og hvis verden skal høre dette evangelium, så er det nødvendigt, at nogen går ud og underviser i det.



Den, der går ud og tjener Herren, frelser sig selv. Han vil også frelse sine tilhørere.

liet, så vil børnene vokse op i hjem, hvor de får et naturligt ønske om at undervise andre i evangeliet. I sådanne hjem er der i reglen tradition for at missionere. Der laves bankopsparinger fra børnene er helt små. Drengene vokser op med en naturlig forventning om at blive kaldet som missionærer for kirken. En mission bliver lige så naturlig for en dreng, som at han får sig en uddannelse i livet.

Missionerer for deres eget folk

Det er især dejligt at se de mange unge mænd og piger, som kommer andre steder fra end netop fra USA og Canada, for at tage på mission. Vi har fået at vide, at i Mexico er omkring tre fjerdedele af missionærerne lokale missionærer, og i Asien er der 3.809 missionærer, hvoraf de 1.589, eller 42%, er indfødte asiater.

Jeg har tilbragt megen tid i Asien, og jeg synes, at det er dejligt at se disse tal. Jeg kan huske, at jeg talte med en japansk bror om at sende sin søn på mission. Faderen sagde, at han ikke kunne tænke sig, at hans søn skulle forlade skolen for at tage på mission. Sønnen tog ikke afsted og han gik tabt på grund af dette.

Der skete det omvendte for bror og søster Masao Watabe. Jeg har kendt dem i mange år. Bror Watabe har siddet i forskellige stillinger i kirken i Japan. I dag er han ordineret til patriark.

De havde ikke ret mange penge, men de sparede op for at give deres børn mulighed for at tage på mission. Masahisa tog til Japan. Derpå fuldførte han sin uddannelse og er en dygtig keramikker. Masaji tjente i Japan, han fik sin uddannelse dér og i USA, hvor han nu arbejder for et japansk firma. Masakazu tjente i Brasilien, hvorpå han tog en doktorgrad og er på Brigham

Young universitets fakultet. Masasue arbejdede i Fukuokakommissionen og går nu i skole i San Francisco.

De er blevet velsignet i deres eget liv ved at tjene andre i den store missionærgerning. Og nu i dag er faderen og moderen på deres fjerde mission. De tjener i Taipei tempel i Taiwan, hvor bror Watabe er rådgiver til tempelpræsidenten og søster Watabe er assistent til templets kvindelige leder. Hvor troen er til stede, der sker miraklerne.

Opsøg folk og før dem ind i fællesskabet

Nu vil jeg gerne tale om et vigtigt område, hvor der er brug for alle medlemmers forståelse og hjælp – stavsmissioneringen. Der skal, som I ved, være en stavsmission i enhver stav, medmindre der foreligger en sjælden situation hvor der kun er få, hvis overhovedet nogen, ikke-medlemmer og hvor alle medlemmer er aktive. Stavsmissionærerne skal først og fremmest opsøge folk. De skaber deres egne kontakter og hjælper medlemmerne med at opfylde deres ansvar for at missionere. Dernæst arbejder de tæt sammen med fuldtidsmissionærerne. Stavsmissionærerne henviser eventuelle undersøgere til fuldtidsmissionærerne, så de kan undervise dem.

Når omvendte er blevet døbt, har stavsmissionærerne ansvaret for at give den nyomvendte lektierne, som drager vedkommende ind i fællesskabet, og hjælpe ham med den vanskelige tilpasning, som sædvanligvis følger efter en dåb i kirken. Denne tilpasning betyder, at de må forlade gamle venner og bekendte og aflægge gamle vaner. Den kræver at de omvender sig og forpligter sig til en bedre adfærd. Hvis vi mister blot en af de nyomvendte, er det et meget stort tab. Et sådant tab kan undgås ved hjælp af velorganiserede stavsmissioner, hvor missionærer og medlemmer arbejder med de nyomvendte og hjælpe dem til at udvikle et stærkt vidnesbyrd.

For 52 år siden døbte jeg en lovende ung mand i London. Han var meget talentfuld og havde en god uddannelse. Han var oprigtig og bad meget. Min kammerat og jeg underviste ham gennem lang tid. Vi rejste begge to hjem lige efter hans dåb.

Vores nyomvendte unge mand var generet og følsom. Kort efter at han var blevet medlem af kirken, blev han kritiseret for en lille fejltagelse, som han havde gjort i en stilling, han havde i gænen.

Den unge mand forlod mødet den aften, og han kom aldrig tilbage. Han var blevet såret på grund af tankeløse bemærkninger fra en mand, der var ældre end han, og som burde have vidst bedre.

Jeg forsøgte at holde forbindelse med denne nyomvendte gennem korrespondance. Men så begyndte den anden verdenskrig. Han kom i militærtjeneste. Efter krigen giftede han sig, og da han hustru døde var det en stor ulykke for ham. Han avancerede og fik en anerkendt stilling i forretningsverdenen i England. Han kunne have ydet et fantastisk bidrag til kirken, men han fik et grimt ar efter det sår, som han fik ved et grensmøde mange år før.

Til sidst fandt jeg ud af hvor han boede. Han havde giftet sig igen, var pensioneret og boede i Europa. Jeg besøgte ham en gang. Jeg skriver til ham og sender ham bøger og andet materiale. Han skriver til mig, og vi er gode venner. Min kammerat, som sammen med mig underviste denne gode mand, er nu død. Jeg har gjort alt, hvad jeg kunne i mit forsøg på at genoprette vor vens tro. Men indtil nu har det ikke båret frugt.

Af og til tænker jeg på den mærkelige måde, hvorpå vi fandt ham. Jeg tænker på de mange timer vi tilbragte med at undervise ham. Jeg tænker på den kamp, han gennemgik i sig selv for at træffe den rette beslutning om at blive døbt. Jeg tænker på hans glæde ved at have fundet kirken. Og så tænker jeg på det, han har mistet. Det behøvede ikke at være sket. Det burde ikke være sket.

Der er brug for oprigtig kærlighed

Brødre og søstre i kirken, der er brug for kærlighed i Herrens tjeneste. Der er brug for venskab. Der er brug for oprigtig og ubetinget kærlighed. Der er brug for at udtrykke påskønnelse og taknemmelighed. De nye må vederkvæges ved Guds gode ord. Alle disse små ting er så nemme at gøre, og de betyder den store forskel.

Jeg synes, at det største tab vi kan lide i kirken, er, når de, der har tilsluttet sig kirken, falder fra. Det burde kun ske undtagelsesvis. Jeg er overbevist om at næsten alle, der bliver døbt af missionærerne, er undervist tilstrækkeligt og har fået kundskab og vidnesbyrd nok til at kunne indestå for deres dåb. Men det er ikke nemt at gøre de forandringer der skal til, når man tilslutter sig denne kirke. Det betyder at gamle forbindelser må brydes. Det betyder at man må forlade ven-

ner. Det kan betyde at man skal aflægge en tro, som man har holdt af. Det kan kræve ændrede vaner, og lyster som skal undertrykkes. Det betyder i mange tilfælde ensomhed og endog frygt for det ukendte. Disse nyomvendte må vederkvæges og styrkes i denne vanskelige tid i deres liv. En fantastisk pris er blevet betalt for hans eller hendes tilstedeværelse i kirken. Missionærernes store anstrengelser og det, som det koster dem at tjene, adskillelsen fra gamle venner og den omvæltning, der sker ved alt dette, nødvendiggør at disse kostbare sjæle bydes velkommen, forsikres om sandheden og får hjælp i deres svage stunder, og at de får nogle ansvarsopgaver, hvorved de kan blive stærkere, at de opmuntres og takkes for alt hvad de gør.

Herrens værk

Hvem kan betvivle dette storslåede program for at undervise verden i evangeliet? Det er Guds værk. Dets resultater er – eller det kan resultere i – lykke, for alle som vil modtage velsignelserne ved at tjene uselvisk. Det er som Paulus sagde, at det ville være, da han skrev til Timoteus – denne unge mand som havde tro og som arbejdede:

„Forsøm ikke at bruge den nådegave, du har, den, som blev givet dig ved profeti og håndspålgelse . . .

Giv nøje agt på dig selv og din lærergerning; hold trolig ud dermed. Gør du det, vil du frelse både dig selv og dine tilhørere” (1 Timoteus 4:14–16).

Læg mærke til disse ord: „Vil du frelse både dig selv og dine tilhørere.” Er dette ikke missionærens historie? Den som går ud for at tjene Herren, vil frelse sig selv. Hans tro vokser. Hans evner vokser. Hans forståelse vokser. Hans kærlighed til Herren vokser.

Han vil også velsigne sine tilhørere. Alle mennesker i denne kirke, på nær nogle få undtagelser, er medlemmer fordi missionærerne enten har undervist dem eller nogle af deres forfædre. De kan allesammen stå

frem og bære vidnesbyrd og takke for dem, der var redskaber til at bringe dem eller deres forfædre dette frelsens og det evige livs værk.

Må vi alle blive velsignet af Herren, når vi med fornyede anstrengelser går ud og finder flere arbejdere til marken, både unge og ældre. Må vi alle blive velsignet, så vi kan hjælpe missionærerne og holde af dem, der omvender sig og kommer ind i kirken. Vi må alle, i tro og kærlighed, påtage os at arbejde for Herren og bære hans navn med ære, i dyb taknemmelighed for de velsignelser vi får fra ham. □

IDEER TIL HJEMMELÆRERE

Nogle punkter som kan fremhæves:
Hvis I synes kan I fremlægge disse punkter under jeres hjemmelæreres besøg:

1. Herren har givet kirkens medlemmer en opgave, som de ikke kan løbe fra – nemlig ansvaret for at bringe evangeliet ud til enhver nation, ethvert tungemål og folk.

2. Forældre opfordres til at opmuntre deres børn til at udføre en mission. De kan hjælpe dem til dette ved at bede familiebønner, holde familieaftener og læse i skrifterne, ved at tale begejstret om kirken og evangeliet.

3. Alle medlemmer opfordres til at vise personlig interesse for at hjælpe nyomvendte til at falde til i kirken efter deres døb.

Diskussionshjælp

1. Fortæl hvad du synes om missionærtjenesten i Herrens kirke.

2. Er der skriftsteder eller citater i denne artikel, som familien kan læse og drøfte?

DET ER IKKE ALT DET, DER GLIMRER, DER ER CELESTIALT

*Rig, fattig eller middelklassen –
hvilken holdning bør vi have til rigdom?*

Quinn G. McKay

John sad og overvejede sit mål i livet. Han havde planer om at få finansiell succes i en tidlig alder. „Og så,“ tænkte han, „er jeg frit stillet økonomisk til at tage på mission for Herren, være biskop eller hvad som helst han har brug for mig til.“

John ønskede ikke kun at være økonomisk uafhængig, men han ønskede tilsyneladende også at være frit stillet til at hellige sig Herrens tjeneste. Men er Johns planer om at nå sit mål den måde, som Frelserens ønsker at han skal gøre det på?

Jesus sagde til sine disciple:
„Saml jer ikke skatte på jorden,
hvor mål og rust fortærer . . .

men saml jer skatte i Himmelen,
hvor hverken møl eller rust fortæ-
rer, og hvor ingen tyve bryder ind
og stjæler.

Thi hvor din skat er, der vil også
dit hjerte være . . .

„Ingen kan tjene to herrer; han
vil jo enten hade den ene og elske
den anden eller holde sig til den
ene og ringeagte den anden. I kan
ikke tjene både Gud og mam-
mon“ (Matt. 6:19–24).

Er det forkert at stræbe efter at
blive rig? Ikke nødvendigvis. Ja-
kob sagde at vi godt kan søge efter
rigdom *efter* at vi „har fået håb i
Kristus“, *dersom* vi gør det „i den
hensigt at gøre godt, at klæde den
nøgne, at føde den sultne, at
sætte de fangne fri og at brætte
den syge og nødlidende lindring“
(Jakobs Bog 2:18–19).

Hovedformålet må således altid

være at søge Guds rige i alt, hvad vi foretager os, hvis
vi vil leve retfærdigt og nyde „evighedsens skatte“
(se L&P 68:31).

En af de fineste karakteregenskaber ved at leve retfærdigt er at „elske sin næste som sig selv“. Det vil sige at vi skal interessere os lige så meget for vor næstes velfærd, som for vort eget. I modsætning til dette, så vil de, som søger det verdslige, først og fremmest søge rigdom, magt, position og anerkendelse. Deres motiv til at søge velstand er i reglen baseret på ønsket om at få flottere

biler, større huse og dyrere tøj. De yder først deres barmhjertighedsbidrag, når de har nået deres store mål, og når de yder barmhjertighed er det ofte ud fra forkerte motiver – trang til magt og prestige.

Verdslig succes vurderes næsten altid ud fra økonomisk succes og retfærdiggøres som tider med udtalelser som: „Se hvor meget godt han gør med sine penge. Hvad betyder det så at hans motiv er forkert?“

Svaret er naturligvis at det betyder noget. Forudsætningen for økonomisk succes kan animere til selviskhed. Ønsket er først og fremmest at få det, som jeg ønsker mig – biler, huse, mere tøj og verdens tomme ting. Disse anstrengelser, for at opnå „en god tilværelse“ for „mig og mine“, kan føre til den tanke at „jeg har arbejdet hårdt for det, så jeg fortjener det. Hvis andre ville være lidt mere

*„Saml jer ikke
skatte på jorden,
hvor møl og rust
fortærer . . .“*



ambitiøse, så kunne de også have det" (underforstået at de fattige er fattige, fordi de ikke vil bestille noget). Denne indstilling dølgjer selvpofrelsens ånd og nærer selvskhedens og stolthedens ånd.

For mange mennesker bliver den ærlige stræben efter rigdom meget nemt til grådighed, selv for dem der begynder i en god hensigt. Dette fænomen kaldes „frøprincippet“. Det siges, at dersom en frø blev placeret i en gryde med kogende vand, så ville den omgående hoppe op for at redde livet. Men hvis den samme frø blev anbragt i en gryde koldt vand, som *langsomt* blev varmet op, så ville den blive i gryden til den var kogt.

Når vi stræber efter rigdom af de forkerte årsager, så kan „frøprincippet“ nemt tage overhånd. Det begynder med at spare op til den „pæne bil“, dernæst til et bedre hus, der passer til bilen, så til nogle pænere møbler til huset og så videre. Alt dette kræver flere og flere penge, indtil den pågældendes lyst til luxus har udviklet sig til selvskhed.

Somme tider bliver folk ofre for „frøprincippet“, når de forsøger at skabe sig en karriere. De begynder med at arbejde for et firma, hvor det forventes at nogle gør noget, som er imod deres personlige moral. Men efterhånden som tiden går, giver de måske langsomt efter for noget, som må betragtes som tvivlsomt.

I begyndelsen omgås de måske bare sandheden lidt let-slodt – ved at fortælle mere eller mindre, eller udelade nogle oplysninger. Noget sådant kan nemt retfærdiggøres med: „Det er måden vi gør det på her.“ Derfra er der kun et lille skridt til mindre forsøg på at forsvare firmaets (eller sit eget) ry som pålidelig, ærlig eller velinformeret.

Sådanne forsøg på at dække over noget sker måske i begyndelse kun i det små, men det har en tendens til at udvikle sig, ligesom varmen under gryden, indtil man til sidst bliver fanget i at gøre noget som er klart uærligt. Man tager vejen til synd skridt for skridt og ikke i ét mægtigt hop.

Den enkelte kan, ligesom hele samfundet, føres på afveje. Som Helamans søn, Nephi, forkyndte: „Hvor kunne I glæme jeres Gud på jeres befrielsesdag? . . . se, det er for vindings skyld, for at blive prist af menneskene, ja, for at kunne få guld og sølv.“ De fortsætter indtil de har

sat deres hu til rigdom, hvilket får dem til at bære falsk vidnesbyrd, stjæle, plyndre – ja, endog myrde (se Helaman 7:20–21).

Når man kun tænker på at skaffe sig rigdom, har det alt i alt en tendens til at give næring til mange af menneskenes syndige lyster, og det får ofte folk bort fra at leve et kristuslignende liv, fremfor at bestræbe sig på at leve således. Når man i modsætning dertil koncentrerer sine tanker og ønsker om Herren og hans værk, får man hjælp til at blive mere som han på flere vigtige områder.

For det første vil selvskhed og grådighed forsvinde, fordi man koncentrerer sig om at holde budene og benytte sine midler til at hjælpe mennesker i nød.

For det andet vil man aflægge synden stolthed. Når de motiverende kræfter i vort liv er at dele og vise barmhjertighed, så vil en hvilken som helst rigdom, vi opnår, tjene som grundlag for gavmildhed fremfor et middel til stolthed og pral.

For det tredje får vi en tendens til at tænke på andre før os selv. Dermed sætter vi Kristus først, vor næste som nummer to og os selv som nummer tre – en meget åndelig og sund prioritering.

John, og andre som han, bør indse farerne ved at søge rigdom før de søger Guds rige. Rigdom har faktisk kun lidt at gøre med at tjene Herren. I Herrens kirke vil alle som har et forråd, som driver landbrug, som arbejder på et kontor eller underviser i et klasseværelse, få mulighed for at tjene Herren, dersom de er trofaste og kan det.

”Tragt ikke efter rigdom, men efter visdom, og se, Guds hemmeligheder skal blive udfoldet for jer, og da vil I være rige. Se, den, der ejer det evige liv, er rig” (L&P 6:3–7). □

LAD OS TALE OM DET!

1. Hvilken indstilling ønsker Herren at du skal have til dine personlige midler, hvad enten du synes at du er rig eller fattig?

2. Læs og drøft L&P 56:16–18, for at få yderligere forståelse for Herrens råd i denne sag.



EN DRØM BLIVER TIL VIRKELIGHED

Johann Schneider

En morgen sagde min kone til mig: „Hans, jeg drømte noget meget underligt i nat. To unge mænd fortalte os om en helt anden kirke, og vi tilsluttede os den. Hvad mener du om det?“ spurgte hun tøvede. Han sagde at den drøm ikke synes at have nogen betydning, fordi vi aldrig ville få noget ønske om at forlade den kirke vi tilhørte.

Drømmen var forlængst glemt da min kone, næsten et år senere, hilste mig velkommen hjem fra arbejde med nyheden om at „to unge mænd har været her i dag og fortalt mig om deres kirke“. Jeg kunne spore en vis rædsel i hendes ansigt. „Men vi bliver i vores egen kirke,“ betroede jeg hende. „Jamen,“ sagde hun, „de ville gerne komme igen og tale med dig.“ Jeg var ikke særlig glad for at skulle tale med dem.

Et par dage efter åbnede jeg døren for to pæne unge mænd. De præsenterede sig som missionærer for Jesu Kristi Kirke af Sidste Dages Hellige. I den efterfølgende samtale spurgte de: „Tror De at Jesu Kristi kirke findes på jorden i dag?“ Min kone og jeg havde allere-de overvejet dette spørgsmål, når vi læste i Bibelen. Vi var enige om, at dersom der fandtes en sand kirke, så måtte den have alle de lærdomme som Jesus under-viste i. De kirker vi kendte, blandt andet vores egen, havde ikke det hele. „Hvis den eksisterer,“ sagde jeg, „så må den have alle de lærdomme, som Jesus under-viste i. Men den eksisterer ikke.“

Missionærerne sagde at den kirke, som de repræ-senterede, var organiseret på samme måde som Kristi kirke i sin tid. De tilføjede at denne kirke fortsat mod-tog åbenbaring fra Jesus Kristus.

Jeg syntes at det var synd for dem at de var så vild-ledt. Jeg sagde til dem: „Jeg er sikker på at jeres kirke, lige så vel som vores, har forkerte lærdomme. Der skal nok være nogen som har tilføjet, ændret eller taget noget bort.“ De vidnede igen om at deres kirke var Kristi egen kirke, at den var organiseret med myndighed fra

ham og blev ledet af ham.

Jeg fortalte umiddelbart efter min mor om mis-sionærerne. Hun smilede og gik ind i sit soveværelse, hvorpå hun kom ud med en Mormons Bog. Hun sag-de at jeg godt måtte få den.

Jeg begyndte nysgerrigt at læse bogen, men med en negativ indstilling. Da jeg havde læst den første side, tænkte jeg vredt at den var skrevet af en mand med en livlig fantasi, af en som var godt inde i Bibelen. Jeg læ-ste endnu to sider og smækkede bogen i, smed den på bordet og udbød: „Sikke en gang humbug!“ Under missionærernes næste besøg sagde jeg til dem at jeg syntes at Mormons Bog var et bedrageri. Den ligner Bibelen, sagde jeg, bortset fra at handlingen foregår i Amerika. Men missionærerne lod sig ikke slå ud. De besvarede let og elegant de spørgsmål som min kone og jeg havde, enten med det samme eller ved ved et af de efterfølgende besøg. Jeg kunne ikke finde noget forkert i det som de lærte os, men jeg kunne ikke acceptere Mormons Bog.

Men missionærerne vidnede om at jeg kunne få at vide at Mormons Bog er sand, hvis jeg fulgte Moronis råd, om oprigtigt at søge og bede om guddommelig vejledning (se Moroni 10:4). Da jeg havde bedt og sad og læste Moronis ord, fik jeg et åndeligt vidnesbyrd, som jeg aldrig vil være i stand til at beskrive. Jeg ind-så at Mormons Bog og kirken var sand og denne erken-delse trængte ind i hver en fiber i min krop og sjæl. Jeg råbte lykkeligt til min kone: „Margrit, Margrit, jeg ved at det er sandt!“

Margrit fortsatte sit forsøg med selv at få et vidnes-byrd, og i løbet af et par uger kendte hun også sand-heden. Derpå fastsatte vi vores dåbsdato.

Ligesom jeg skulle til at gå ned i vandet på vores dåbsdag, mærkede jeg hvordan Satan har en magt der er stærkere end jeg nogensinde har troet mulig. Jeg havde allermost lyst til at løbe min vej. Jeg holdt vejret

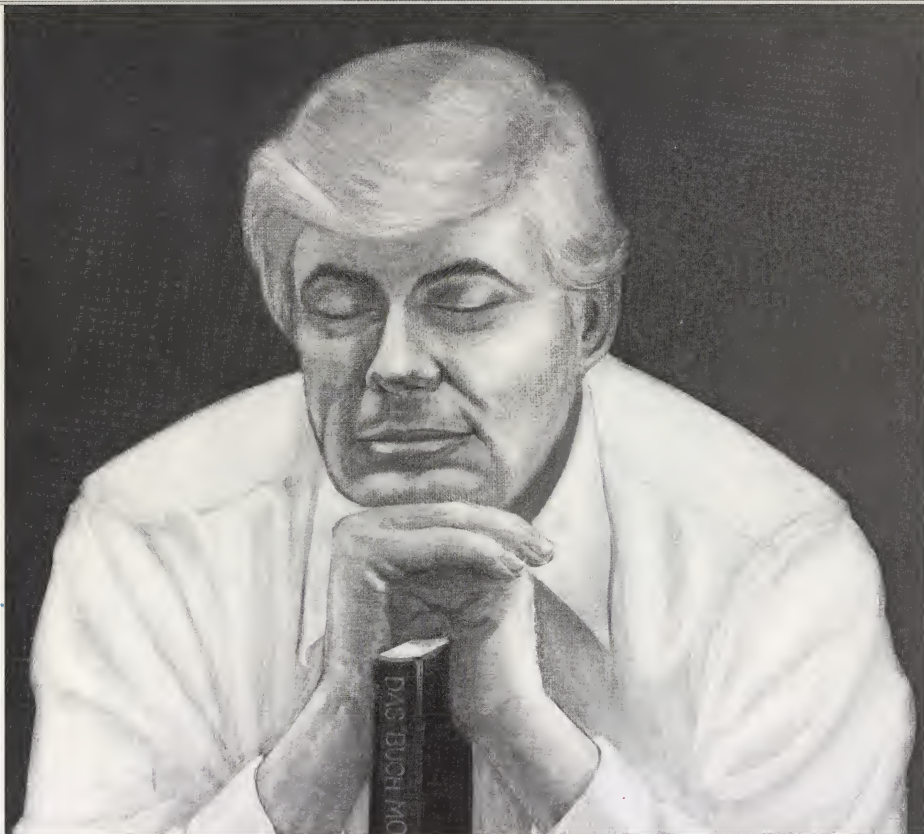

et øjeblik og det var som om mit hjerte holdt op med at slå. Jeg blev fristet til at give efter, men jeg vidste at jeg aldrig ville tilgive mig selv, dersom jeg fornægtede den sandhed som jeg havde lært at kende. Jeg kæmpede imod det ondes indflydelse af alle mine kræfter, hvorpå det forlod mig lige så hurtigt som det var kommet. I bevidstheden om at min beslutning var rigtig, gik jeg ned i vandet med en rolig overbevisning og lykke i mit hjerte.

Et par dage efter, da jeg sad og talte med min kone, spurgte hun: „Hans, kan du huske min drøm?”

„Hvilken drøm?” sagde jeg undrende.

„Den jeg havde om at vi ville få besøg af to unge mænd. De fortalte mig om deres kirke og vi tilsluttede os den. Kan du ikke huske det?”

Minderne om en glemt drøm vendte tilbage. Vi indså med glæde at drømmen var en åbenbaring om det som ville ske, og mindet om den bekræftede vore vidnesbyrd. Det var en drøm der var blevet til virkelighed. □

Johann Schneider er president for Trier gren, Mannheim stav i Vesttyskland. Det var hans bidrag til den europæiske konkurrence i 1986 – udskrevet af Sijeren for Europa.

MORMONDAGBOG

**HELLIGÅNDEN -
STÅR LEVENDE
VED MIN SIDE**

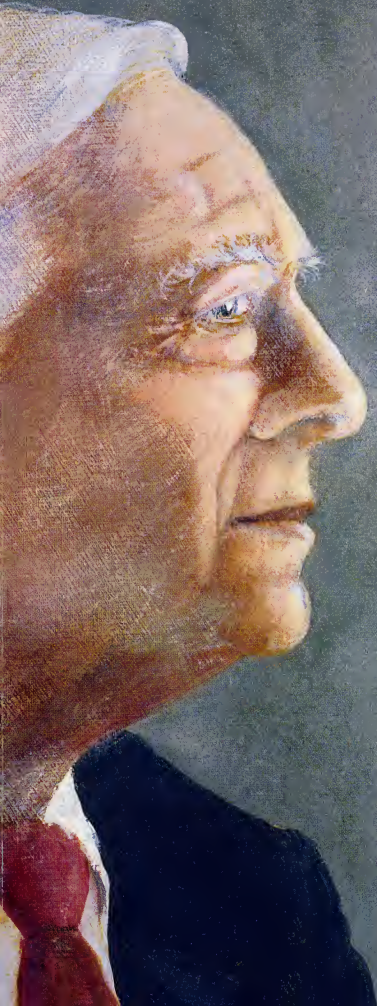

Lola B. Walters

En nat, hvor jeg lå og ikke kunne sove, følte jeg mig nedtrykt og meget ensom, men så kom jeg i tanke om et skriftsted i Johannes-Evangeliet, hvor Frelseren lovede sine disciple, at han ikke ville lade dem i stikken. Jeg tændte lyset og rakte ud efter min bibel. Jeg slog op på kapitel 14, og ved afslutningen af vers 26 standsede jeg op for at læse dette vers igen: „Men Talsmanden, Helligånden, som Faderen vil sende i mit navn, han skal lære jer alle ting.“

Disse ord gav mig den første fornemmelse af håb i månedsvis. Min mand, Glenn, led af en sygdom, der kaldes Alzheimer's syge, og som der ikke findes helbredelse for. Denne sygdom påvirker centralnervesystemet gennem måneder og år, hvor et menneskes mentale og fysiske evner langsomt svækkes.

Glenn var et dejligt og retfærdigt menneske før han blev syg. Vi havde glædet os til mange lykkelige år, hvor vi kunne arbejde sammen for kirken og få mulighed for at tage på mission. Men efterhånden som Glenns tilstand forværredes, blev han tvunget til at opgive alt, hvad der krævede, at han skulle tænke. Han opgav sine stillinger i kirken, han holdt op med at læse, han holdt op med at gøre alt det, som han elskede at gøre, og han måtte endda holde op med at se fjernsyn. Til sidst begyndte han også at fare vild, når han var ude at gå tur, og han kunne ikke længere være alene noget sted.

Da Glenn ikke længere kunne beskæftige sig selv, blev han rastløs og stadig mere afhængig af, at jeg skulle gøre noget sammen med ham eller tage med ham ud et eller andet sted. Jeg tilbragte al min tid sammen med ham.

Problemet med at passe min mand blev stadig større. Patienter med Alzheimers syge bliver ofte vanskelige at passe. Glenn begyndte at afslå min hjælp. Det blev umuligt at tale fornuft med ham, fordi han på dette tidspunkt havde mistet evnen til at tale og forstå sproget. Vore dage blev én lang kamp for at blive vasket, klædt på og barberet. Mine følelser skiftede mellem utålmodighed – ja selv vrede – og dyb medlidenhed med min hjælpeløse mand. Jeg ønskede, trods alle problemerne, at passe ham selv. Men jeg måtte lære, hvordan jeg skulle gøre det, og jeg vidste, at jeg trængte til mere hjælp, end jeg kunne få fra nogen jordisk kilde. Jeg vidste ikke, hvordan jeg skulle hjælpe min mand, før jeg læste dette skriftsted i Johannes.

Jeg har aldrig tænkt på Helligånden som lærer. Jeg havde hele tiden bedt om kræfter til at passe Glenn, men indtil da havde jeg kun stølet på min egen visdom. Her var et skriftsted, der viste mig hvordan jeg kunne gå ud over mine egne begrænsede evner. Jeg havde medlidenhed med andre i lignende situationer, med dem som hele tiden skal passe syge og ældre.

Jeg håbede at de ville vide at der er en guddommelig hjælp, som også står til deres rådighed, dersom de vil bede om at få den.

Lige siden denne søvnløse nat, hvor jeg blev vejledt til at læse Frelserens kærlige ord, er jeg gået til Herren for at få hjælp, og det er som om Helligånden har stået levende ved min side, har trøstet og lært mig, hvordan jeg skal passe min mand. Selv om Glenn nu opfører sig som et barn, både mentalt og fysisk, så er jeg ikke bange for fremtiden. Jeg ved at Helligånden vil trøste og vejlede mig. Mit liv er meningsfyldt. Jeg tjener Herren ved at passe et af hans hjælpeløse børn. □

HELLIGÅN

Hans Cohr

I marts 1976 blev min hustru, mine to børn og jeg døbt. Vi var meget lykkelige og følte at vi begyndte et helt nyt liv. Den sommerferie lejede vi en bjælkehytte i Jotunheimen, et af de smukkeste steder i Norge.

Min familie og jeg tilbragte nogle vidunderlige dage i den lille hytte, omgivet af Norges højeste fjelde. Skønt vi boede næsten 14 kilometer fra den nærmest nabo, følte vi os aldrig alene. Vi følte meget stærkt Herrens ånd hos os. Den sommer fik vi en oplevelse, som endnu i dag får mig til at skælve af ydmyghed og taknem-

melighed over den store kærlighed, som Herren har til sine børn.

En tidlig, smuk og skyfri morgen tog vi af sted på en længere fjeldtur. Vi så nogle dybe kløfter, og sneklædte bjergtoppe som spejlede sig i de blå bjergsøer. Turen var lidt vanskeligere end vi havde forventet, men vi nød ensomheden og det pragtfulde landskab. 3-4 kilometer før vi nåede vort bestemmelsessted, måtte vi over en stejl, snæver højderyg, som hedder Besseggen for at komme over til noget der hedder Veslefjeldet. Jeg mente nok at vi kunne komme sikkert over, men det var som om en lille, stille stemme inden i mig hviskede, at vi ikke skulle tage den vej. Det var kun fire måneder siden at jeg var blevet døbt, og Helligåndens tilskyndelser var endnu noget ukendt for mig, så jeg tog mig ikke af advarslen.

Efterhånden som vi nærmede os fjeldet, hørte jeg igen stemmen som advarede mig, så jeg standse-



DENS HVISKEN

de og studerede kortet. Hvis vi ikke tog den korteste vej over Besseggen og Veslefjeldet, måtte vi hele vejen rundt om et fjeld og en sø. Det ville blive midnat inden vi nåede vort bestemmelsessted. Jeg tænkte på vore trætte ben og tomme madtasker, og besluttede at vi kunne fortsætte ad den vej vi gik.

Da vi nåede foden af fjeldet gættog den lille stemme tydeligt:

„Hans, I må ikke gå over fjeldet.“

Vi standsede igen og kiggede op mod den smalle højderyg. Solen skinnede og luften var rolig, og jeg kunne stadig ikke se nogen grund til at rette mig efter advarslene. Vi begyndte at klatre opad.

Jeg førte an, mens min hustru, Lise, gik bagest og vi havde børnene imellem os. Vi opdagede at det var lidt svært at klatre, men jeg syntes stadig ikke at vi gjorde noget forkert. Da vi var halvvejs oppe, standsede vi for at beundre udsigten. Til venstre for os var der 150 meter stejlt ned, mens der på vores højre side var 500 meter brat nedad.

Lise og børnene syntes at det var spændende, og de nød stilheden og den smukke udsigt, men jeg var stadig ængstelig. Pludselig følte jeg et vindstød, der kom fra

nord, og jeg hørte en susen der blev stadig kraftigere. Indenfor få minutter befandt vi os i en hylende storm. Jeg råbte til min familie at de skulle lægge sig ned og holde fast. Vi klamrede os allesammen desperat til fjeldet og forsøgte at børe vore fingre ned i jorden, mens vindstøddene blev så kraftige at vi langsomt blev ført ud mod klippekanten.

Pludselig forstod jeg hvad jeg havde gjort. Jeg huskede hvad missionærerne havde sagt om Helligåndens stille hvisken, og jeg blev klar over at jeg i den sidste halve time havde ignoreret Helligånden tre gange. Jeg bad Herren om at redde min hustru og mine børn. Jeg råbte angerfuldt om tilgivelse.

Men så hørte jeg gennem stormens brølen en dyb og magtfuld røst inden i mig, som sagde at vi skulle gå tilbage, nedad fjeldet.

Den advarende røst sagde, at den, der ikke adlyder Herrens røst, skal blive udstødt fra hans nærhed.

Lige med ét holdt det op med at storme og alt blev roligt og stille. Jeg rejste mig forbløffet op på mine knæ og takkede Herren, mens jeg anerkendte hans store magt. Min hustru og mine børn råbte til mig at jeg skulle skynde mig, så vi kunne klatre videre op ad fjeldet. Men nu vidste jeg bedre. Vi bliver nødt til omgående at gå ned igen, befalede jeg. Min familie adlod mig, uden at vide hvorfor. Da vi var kommet ned til foden af fjeldet, hørte vi atter en susen og i løbet af et øjeblik stormede det endnu kraftigere end før. Jeg fortalte min familie hvad der var sket på højderyggen. Vi knælede ned sammen og takkede Herren, fordi han havde reddet vort liv.

Endnu i dag, 10 år efter, kan jeg ikke tænke på denne oplevelse uden det rører mig dybt. Den sommerdag, hvor jeg klamrede mig til en fjeldtop i Norge, lærte Herren mig og min familie værdien af at lytte til Helligåndens hvisken. □

Hans Cøhr er biskop i Fredericia ward, Århus stav. Dette er vinderartiklen, i konkurrencen for Europa i 1986, om personlige oplevelser. Stjernen havde udskrevet konkurrencen for Europa.

SELVMORD

NOGET VI VED, OG NOGET VI IKKE VED

*Profeterne har lært os nogle vigtige principper om selvmord,
men mange af os har muligvis misforstået noget.*

Ældste M. Russell Ballard
De tolv apostles Kvorum

Jeg husker, at jeg var til en begravelse af en ældre mand, som havde taget sit eget liv. Hans hustru var død nogle år før, og han blev mere og mere syg. Til sidst følte han, at der var mindre og mindre grund til, at han levede. Han følte sig lidt efter lidt fanget indenfor sit hjemms fire vægge.

Da han var halvinvalid kunne han hverken besøge venner eller gå på indkøb. Han fik maden leveret ved døren. Han savnede at komme i kirken og det regelmæssige samvær med andre medlemmer af sit præstedømmekvorum.

Selvom han ikke var i stand til at gå udenfor sin dør, forsikrede lægen ham om, at han kunne leve mange år endnu. „Du hverken ryger eller drikker,“ sagde lægen, „og du har passet godt på dig selv. Du er sund og rask, bortset fra at du er nødt til at blive hjemme og sidde i din kørestol.“

Selv om lægen forsøgte at opmuntre denne mand, så følte manden sig helt nedslået. Denne gode bror syntes ikke at hans jordiske liv længere havde værdi, og

han ønskede at være sammen med sin elskede hustru i åndeverdenen. Jo mere han tænkte på døden, jo mere tiltalende virkede den på ham. Han havde været et trofast medlem af kirken i hele sit liv. Han havde udført to missioner, og han havde siddet i flere lederstillinger i kirken på forskellige tidspunkter i sit liv. Men da han tænkte på hvilken lettelse det ville være for ham at dø, blev han sindsforvirret. Han må åbenbart være kommet til den slutning, at dersom han tog sit eget liv, så var hans problemer løst.

Jeg besøgte hans familie efter begravelsen. De var, som I sikkert vil forvente, meget ulykkelige over det som deres far og bedstefar havde gjort. Deres sorg skiftede fra bedrøvelse til vrede og skyldfølelser. „Jeg burde have lagt mærke til, hvor deprimeret han var,“ sagde en datter. „Så kunne jeg havde hjulpet ham, så dette ikke var sket.“

En søn sagde vredt: „Jeg havde aldrig troet, at min far var så dum. Men hvad skal man sige til det? Hvis han elskede os, så ville han aldrig have gjort det!“

Angsten og usikkerheden

En af de yngste sønner gav udtryk for den frygt, som de alle følte: „Nu er der ikke noget håb for far, er der vel?“ sagde han. Det var nok så meget en konklusion som et spørgsmål. „Nu tæller alt det gode han gjorde i livet ikke længere. Nu, hvor han har taget sit eget liv, så vil han blive henvist til det telestiale rige i al evighed.“ Og så græd de allesammen.

De følelser, som denne familie dengang gav udtryk for, er ganske almindelige blandt sidste dages hellige, i deres forsøg på at komme over det, når en af deres kære eller en ven har begået selvmord. Den angst og usikkerhed, som de giver udtryk for, er yderst smertefuld og vanskelig at komme igennem.

Trist nok er det et problem som mange udsættes for. Desværre eksisterer problemet blandt kirkemedlemmer såvel som blandt ikke-medlemmer.

Selve det, at tage sit eget liv, er virkelig en tragedie, fordi en enkelt handling efterlader så mange ofre: for det første den afdøde selv og derpå snesevis andre – familie og venner, som står tilbage, hvoraf nogle i årenes er stærkt forpinte og forvirrede. De levende ofre kæmper ofte desperat med vanskelige følelser. Dertil kommer deres sorg, vrede, skyldfølelser og den afstand, som nogle af ofrene i en sådan familie føler, at nogen lægger til en sidste dages hellig familie, hvilket bliver en yderligere byrde. Vi ved at formålet med vort liv på jorden er, at vi skal prøves og vise os værdige til, at vi til sidst kan komme tilbage og bo i det celestiale rige. Nogle mener, at én, der begår selvmord, gør dette umuligt og derfor overgiver sig til det telestiale rige.

Gør han nu også det? Hvad er sandheden med hensyn til mennesker, der begår selvmord?

Hvad har profeterne sagt?

Profeterne har lært os nogle vigtige principper om selvmord, men det er muligt at mange af os har misforstået dem. Lad os gennemgå nogle af profeternes fundamentale lærdomme om dette.

For det første kom præsident George Q. Cannon fra Det første Præsidentskab med en klar udtalelse om,

hvor alvorligt det er at begå selvmord, da han sagde: „Mennesker har ikke skabt sig selv. De har ikke givet deres ånd en menneskebolig. Det var Gud der skabte mennesket, både legeme og ånd. Mennesker har derfor ingen ret til at ødelægge det, som de ikke har skabt. De, som gør dette har begået mord eller selvmord – det er rigtigt, og de er ikke mere retfærdiggjorte om de dræber sig selv eller andre. *Hvilken forskel der er på straffen for disse to forbrydelser, det ved jeg ikke, men det er klart at ingen kan ødelægge en så kostbar gave som livet er, uden det indebærer en alvorlig straf*“ (Gospel Truth, 2 vol., Salt Lake City: Zion's Book Store, 1957, 1:30. Fremhævelse tilføjet).

Præsident Spencer W. Kimball sagde i 1976 noget, som er lige så stærkt. „Det er en forfærdelig forbrudelse folk begår, når de forkorter deres liv ved at begå selvmord“ (*Teachings of Spencer W. Kimball, edited by Edward L. Kimball, Salt Lake City: Bookcraft, 1982, s. 187*).

Disse udtalelser synes ikke at levne noget håb. Men selv om de understreger alvoren i selvmord, så nævnes der ikke noget om den endelige skæbne for dem der tager deres eget liv.

Afdøde ældste Bruce R. McConkie, tidligere medlem af De tolv Kvorum, gav udtryk for noget som mange kirkeledere har belært om: „*Det er selvmord når et menneske bevidst og med vilje tager sit eget liv, specielt hvis den pågældende er ansvarlig og har sin forstand . . . Mennesker, som er under stort pres, kan miste herrødemmet over sig selv og blive sindsforvirrede, således at de ikke længere er ansvarlige for deres handlinger. Sådanne mennesker vil ikke blive dømt, fordi de tager deres eget liv. Vi må også huske på, at dommen hører Herren til. Han kender menneskenes tanker, hensigter og evner, og han vil til rette tid i sin uendelige visdom sørge for, at alt går rigtigt til*“ (*Mormon Doctrine, Salt Lake City: Bookcraft, 1966, s. 771*. Nogle af fremhævelserne tilføjet).

Kun Herren har alle kendsgerningerne

For kort tid siden blev jeg bedt om at tale ved en begravelse over en kær ven, som havde begået selvmord. Da jeg kendte dette menneske og hans forhold så godt som jeg gjorde og undersøgte lærdomme om dette

emne, havde jeg i øjeblikket visse vanskeligheder med, hvad jeg skulle sige. Jeg fik først fred i sindet, da jeg indså, at kun Herren er i stand til at fælde en retfærdig dom. Han alene har alle kendsgerningerne, og kun han kender min vens inderste hensigt. Jeg fandt trøst ved tanken om at Herren, når han dømmer mennesker, tager hensyn om den pågældende har levet et helt liv i godhed og med at tjene andre. Måske Almas ord kan anvendes med hensyn til Herrens barmhjertighed:

„Guds retfærdighed gør genoprettelsesplanen nødvendig; thi det er nødvendigt, at alle ting skal bringes tilbage til deres rette orden. Det er nødvendigt og retfærdigt efter Kristi kraft og opstandelse, at menneskets sjæl skal genforenes med dets legeme, og at enhver del af legemet atter skal bringes til sit eget sted.

Og Guds retfærdighed kræver, at menneskene skal dømmes efter deres gerninger i dette liv om deres hjerters attrå har været gode, at de da også på den yderste dag skal genindsættes i det gode“ (Alma 41:2-3).

Jeg tror ikke at dom over synder altid er så ligetil som nogle af os mener. Herren sagde: „Du må ikke slå ihjel!“ (2 Mosebog 20:13). Betyder det at enhver der dræber vil blive fordømt, uanset forholdene? Jeg tror, at Herren kan se forskel på hensigten og omstændighederne: Var den, der tog sit liv, mentalt forvirret? Var han eller hun så deprimeret, at den pågældende kom ud af balance eller på anden vis blev sindsforvirret? Var selvmordet et tragisk og fortvivlet råb om hjælp, som forblev ubesvaret gennem længere tid, eller givet hastigere end ofret kunne følge med? Forstod han eller hun på en eller anden måde ikke alvoren i denne handling? Havde han eller hun forstyrrelser i sit kemiske balancesystem, som kunne føre til fortvivlelse eller at de pågældende mistede herredømmet over sig selv?

Vi kender selvfølgelig ikke alle omstændighederne ved ethvert selvmord. Kun Herren kender alle detaljerne, og det er ham der skal dømme vore gerninger her på jorden.

Når han dømmer os, så tror jeg, at han vil tage alle ting i betragtning: vores genetiske og kemiske sammensætning, vores mentale tilstand, vore intellektuelle evner, undervisningen som vi har modtaget, vore

fædres traditioner, vort helbred og så videre.

Fra skrifterne lærer vi, at Kristi blod soner for menneskenes synder, „som er døde uden kundskab om Guds vilje angående (dem), eller som har syndet i uvidenhed“ (Mosiah 3:11).

Således vil et menneske, der for eksempel aldrig har hørt om visdomsordet, og som bliver alkoholiker, blive dømt anderledes end den, der kender visdomsordet og *forstår det*, og derpå vælger en kurs, der fører til alkoholisme.

Præsident Kimball har i *Tilgivelsens Mirakel* givet udtryk for sin indsigt i de menneskers ansvar, som har begået selvmord. Han skrev: „En præst, som jeg havde kendt temmelig godt, blev af sin kone fundet hængt . . . Hans tanker havde taget hans liv. Han var blevet vranten og modfalden i løbet af nogle få år. Visselig var han ikke blevet selvmorder på et øjeblik, for han havde været et lykkeligt, venligt menneske, da jeg kendte ham. Det må have været en langvarig nedgang, stadig hurtigere, som til at begynde med kunne kontrolleres af ham, men så sluppet ham af hænde, da han nærmede sig enden af løbet. Ingen der er „ved sine fulde fem“, vil tillade sig at komme til dette punkt, hvorfra der ingen vej er tilbage, især ikke, hvis man har forståelse af evangeliet“ (*Tilgivelsens Mirakel*, s. 99–100. Fremhævelse tilføjet).

„I henhold til gerningerne udført i legemet“

Vi er taknemmelige for denne oplysende læresætning som Joseph Smith har givet:

„Medens den ene del af menneskeheden dømmer og fordømmer den anden uden nåde og barmhjertighed, så ser universets store Alfader på hele den menneskelige familie med faderlig omhu og hensyntagen . . . Han holder dommens tømmer i sine hænder, ikke efter menneskenes trange og snævre meninger, men, i henhold til gerningerne udført i legemet, hvad enten de er gode eller onde“, eller hvad enten disse gerninger blev udført i England, Amerika, Spanien, Tyrkiet eller Indien . . . Vi behøver ikke at betvivle den store Jehovas visdom og intelligens; han vil dømme eller vise barmhjertighed mod alle nationer ifølge deres man-

ge fortjenester, deres muligheder for at opnå intelligens, lovene, hvorved de styres, hjælpemidlerne, der er givet til at få korrekte oplysninger, og hans uransagelige planer med henblik på den menneskelige familie; og når Guds planer vil blive tilkendegivet, og fremtidens forhæng trækkes til side, så må vi alle med tiden indrømme, at hele jordens Dommer har gjort det rette" (Profeten Joseph Smiths Lærdomme, s. 262).

Jeg har draget en vigtig konklusion af profetens ord: Selvmord er en synd – en meget alvorlig synd, men Herren vil ikke dømme den, der begår denne synd nøjagtigt efter selve handlingen. Herren vil se på det pågældende menneskes omstændigheder, og hvor ansvarsbevidst han var i gerningsøjeblikket. Dette er naturligvis ingen undskyldning for at vi kan synde, og Herren vil heller ikke undskylde os, hvis vi har forstået dette ret. Vi må hele tiden bestræbe os på at gøre vort bedste og følge Frelserens eksempler i alle afskygninger af vort liv. Men lad os samtidig huske på, at åndelig vækst sker „linie på linie“, og at løsningen er at fortsætte fremad ad den rette vej – såvel i åndeverdenen som her på jorden.

Nogle personlige synspunkter

For nylig hørte jeg nogle oplevelser som familier til selvmordsofre har haft, og de kan give håb til andre, som på samme måde lider. Lad mig lige nævne at de åndelige oplevelser, som forskellige kirkemedlemmer har haft, ikke afgør kirkens lære. Men disse oplevelser er stadig forenelige med det, som jeg har talt om. Det første tilfælde handler om en ung pige, hvis far tog sit liv, da hun var fem år. Faderen var ikke medlem af kirken, og hans datter blev det først mange år senere.

Hun siger: „Under min opvækst fornemmede jeg at min far havde et inderligt ønske om, at jeg skulle gøre noget for ham. I min kirke havde jeg lært, at han var selvmorder, og som sådan var han dømt til helvede. Men det forekom mig, at selv om han havde gjort noget forkert ved at tage sit eget liv, så mente han dengang, at han gjorde sin familie en tjeneste (han var alkoholiker og kunne ikke slippe af med sin dørlige vane). Jeg begyndte at studere Bibelen, for at finde ud

af, hvad der ville ske ham. Efterhånden som tiden gik blev jeg på en eller anden måde klar over, hvordan han led under sit problem – og at han nu havde brug for, at jeg gjorde noget for ham. Jeg tænkte hele tiden: „Men hvad kan jeg gøre for én, der allerede er død?“ Og svaret lød: „Hvis du vil blive ved med at søge, så vil du en dag vide det.“

Omsider blev jeg døbt ind i kirken. Første gang jeg hørte om dåb for de døde, blev jeg overvældet. Nu vidste jeg, hvad det var min far ønskede, at jeg skulle gøre! Jeg fik udført det nødvendige arbejde og sendt hans navn ind til Idaho Falls tempel, hvor jeg havde det privilegium at se en bror blive døbt som stedfortræder for min far. Samme måned blev der udført arbejde for ham, så han fik sin begavelse. Jeg har en stærk fornemmelse af, at han har accepteret både ordianserne, og at han er blevet rigt velsignet derved.“

Den næste oplevelse har jeg fået fortalt af et kirke-medlem, hvis far tog sit liv efter længere tids sygdom. Omtalen af de seneste opdagelser inden for lægevidenskaben er givet til oplysning.

Fremgang inden for lægevidenskaben

„Jeg glemmer aldrig den telefonopringning jeg fik den morgen i 1977, hvor politiet ringede for at fortælle, at min far havde begået selvmord. Min far var en sød og god mand, som aldrig med vilje ville såre nogen. Han havde altid betragtet sit legeme som et tempel. Alligevel var der sket noget med min fars legeme, så han var blevet meget alvorligt syg.

I 1980 oplevede jeg selv nogle forfærdelige, fysiske ændringer i mit eget legeme, og derved blev jeg klar over min fars sindstilstand i ugerne før hans død. Jeg blev undersøgt, og lægerne sagde at mit stofskifte var alt for højt. Jeg gennemgik lige så store lidelser i mit legeme, som min far havde gjort. Jeg tilbragte fire måneder hvor jeg slet ikke sov. Jeg fik sovepiller, men de hjalp ikke. Hvis jeg faldt i søvn, så vågnede jeg et øjeblik efter, badet i sved. Der var også mange følelsesmæssige symptomer. Jeg var angst og havde svære depressioner. Jeg blev behandlet medicinsk i halvandet år før sygdommen var under kontrol. Jeg er taknem-

melig for, at der var en læge som kunne hjælpe mig.

Denne oplevelse hjalp mig til at bedre at forstå min fars død. Jeg brugte en masse tid på at undersøge, hvilke informationer man havde om for højt stofskifte før 1979, og opdagede at det var meget få. Stofskiftesygdomme kan være arvelige, og efter mit tilfælde har vi opdaget af to af mine fætre på min fars side også lider af det. Jeg har også fundet en artikel, skrevet af en læge, som undrer sig over, at der er så mange mennesker på nervehospitaler på grund af kemiske forstyrrelse, som kunne være rettet.

Min far led måske af den samme sygdom. Efter alt hvad jeg har undersøgt vælger jeg at tro, at han gjorde. Det har hjulpet mig til at komme over hans død. For når en mand, som passede så godt på sig selv, kunne blive syg så pludseligt og være så hurtig at til at begå en sådan fejl, får det mig til at tro, at han led af en uopdaget sygdom.

Min far troede på Herren af hele sit hjerte, og han havde et stærkt vidnesbyrd om evangeliet. Årsagen til hans død kunne måske ødelægge hans ankomst til ånderverdenen, men ikke det smukke liv, som han havde levet i 50 år.

Jeg ved, at min himmelske Fader elsker mig og våger over mig, og det er ham, der giver mig den fred, jeg nu nyder."

Den sidste oplevelse vidner om den fred, som vor Fader i Himlen kan give de efterladte:

Jeg kunne ikke klare tabet

„Dengang min mor begik selvmord, havde hun mistet sin jordiske livsledsager, var meget syg og ville ikke tage imod gratis hjælp. Hun havde fortalt min tante, at hun kunne klare tabet af min far og de vanskeligheder hun havde med sit helbred, men hun kunne ikke klare begge dele på én gang. Det var to dage for hun døde. Jeg tror, at hun tænkte på selvmord ret hurtigt efter at min far var blevet dræbt ved en bilulykke. Jeg var så bekymret, at jeg talte med hendes læge om muligheden for dette, men der blev ikke gjort noget. Jeg tror, det er fordi vi i vort samfund ikke forstår, hvordan vi skal løse den slags problemer.

Jeg tror at Herren vil se individuelt på hvert enkelt tilfælde og dømme efter den enkeltes omstændigheder. Jeg har oprigtigt søgt vejledning hos vor Fader i Himlen, for at få hans hjælp til at forstå, hvad selvmord i grunden er. Og jeg har derved lært, såvel som alt andet jeg har lært af Gud, at disse mennesker får en særlig plads i vor Faders rige, og at det ikke er et dystert eller fortvivlet sted, men et sted hvor de kan blive trøstet og blive ophøjet i sindet."

Vi kan naturligvis ikke bedømme disse åndelige oplevelser. Vi ved ikke bestemte, hvilke muligheder disse mennesker har for at udvikle sig i retfærdighed, indtil de eventuelt kan modtage ophøjelsens tegn. De har begået en meget alvorlig synd, og det får måske endnu nogle konsekvenser for dem i evigheden. Kun vor Fader i Himlen kender hele svaret på de spørgsmål, som vi har i hjertet, angående dem der har taget deres eget liv.

Men det er klart, at der er håb. Præsident Joseph F. Smith underviste om dette vigtige princip ved afslutningen af et langt livs tjeneste i kirken. Han så i et syn arbejdet for de dødes frelse, og han skrev:

„Jeg så, at denne uddelings trofaste ældster fortsætter med at forkynde omvendelsens og forløsningens evangelium ved Guds Enbårne Søns offer, når de forlader det jordiske liv, og de prædiker blandt dem, der er i mørke og *under syndens åg* i de dødes store verden.

De døde, *der omvender sig, vil blive forløst* ved lydighed mod Guds hus' forordninger,

og efter at de har lidt straffen for deres overtrædelser og er vasket rene, vil de modtage en belønning i overensstemmelse med deres gerninger, for de er arvinger til frelse" (L&P 138:57–59. Fremhævelse tilføjet).

Jeg er taknemmelig for den storslåede frelsesplan, som vor Fader i Himlen har sørgt for til os. Det er en helt retfærdig plan, som rummer stor kærlighed.

Når jeg tænker på de bekymringer og lidelser, som plager de efterladte af dem, der har taget deres eget liv, så finder jeg stor trøst og tro i Herrens løfte og vel-signelse til os, som står tilbage på jorden: „Fred efterlader jeg jer, min fred giver jeg jer; jeg giver jer ikke, som verden giver. Jeres hjerte forfærdes ikke og være ikke modløst!" (Johannes 14:27). □

S Ø S T E R H O O P E R

Sherrill Allen

Mit første indtryk af Edith Hooper var et rynket ansigt indrammet af hvidt hår. Hendes store øjne så ud som om der var trukket et gardin ned foran dem, for at folk ikke skulle kunne se hvad der lå dybere i hende.

Søster Hooper var en ældre enke, og for nylig omvendt til kirken. Mit besøg hos hende var mit første som besøglærerinde. Jeg var blevet bedt om at gå ud sammen med en besøglærerinde hvis sædvanlige partner var syg.

Da vi var kommet indenfor i søster Hoopers hjem, lagde vi mærke til nogle glasskabe med en stor samling muslingeskaller. Søster Hooper blev meget venligere, da vi spurgte hende ud om dem. Men hun holdt en vis afstand, og hendes fjernsyn var tændt under hele vort besøg. Det var også tydeligt at hun stadig kæmpede med en rygevane.

Jeg syntes at hun drog et lettelsens suk, da vi rejste os for at gå, og da vi gik spekulerede jeg på, hvad gavn, hvis overhovedet nogen, vort

Jeg spekulerede på hvor tit i livet denne kvinde mon havde hørt nogen sige: „Jeg elsker dig!“





besøg havde gjort. Jeg kunne ikke på nogen måde vide hvor dybt denne kvinde ville komme til at påvirke mit liv.

Der skulle gå otte år før vi så hinanden igen. Jeg havde glemt alt om Edith Hooper indtil jeg blev hendes besøgslærerinde. Vort første besøg hos hende bekræftede at hun endnu ikke var sluppet af med sin rygevaner. Vi opdagede hurtigt at hun ikke længere kørte bil og heller ikke kom meget ud. Der kom kun få og besøgte hende, skønt hun ofte talte om to naboer, som ind imellem så til hende. Hendes vigtigste selskab var hendes hund, Cindy.

I løbet af de næste par måneder talte min kammerat, Virginia Lavender, og jeg om hvordan vi bedst kunne hjælpe hende. Vi besluttede os til at invitere søster Hooper ud til frokost – og eftersom det var lige før jul, ville vi også give hende en lille gave.

Da vi efter frokosten gik tilbage til bilen, spurgte Edith: „Hvorfor gjorde I det for mig? Det er der aldrig før nogen der har gjort!“ Jeg fik en klump i halsen, så spørgsmålet forblev ubesvaret. Denne frokost blev begyndelsen til mange flere.

Under vore månedlige besøg opdagede vi at Edith var godt informeret om verdens og samfundets nyheder. Hun havde sin favorit blandt baseballholdene. Det hun ikke så i tv, det læste hun om. Ind imellem talte hun langsomt og svarede usikkert. Efter sådanne besøg kom vi ofte tilbage for at se hvordan hun havde det.

En af hendes interesser var genealogi. Søster Hooper havde samlet en masse oplysninger, som hun manglede hjælp til at organisere, så jeg tilbød at hjælpe hende med at renskrive dem på maskine. Vi blev enige om at vi begge kunne have gavn af at gå til søndagsskolens genealogiske klasse. Jeg ringede til Edith lørdag aften, for at minde hende om det, og igen den næste morgen.

Vi lærte virkelig hinanden rigtig godt at kende, disse søndage vi tilbragte sammen. Jeg opdagede at Ediths mor var død da Edith var to år, og at Edith var vokset op i et nonnekloster de næste 11 år. Ediths far havde giftet sig igen, og da Edith var 13 år tog han hende ud af skolen, for at hun kunne bo hjemme og gøre arbejdet i huset. Hun fik ikke megen mulighed for at være sammen med sin far, for hendes stedmor sendte hende ud af værelset, når hun havde udført sit arbejde.

Edith kom i high school, hvor hun mødte Gilbert, som hun blev gift med. Gilbert var ansat i flåden og når det var muligt, rejste Edith med ham. Det var i Guam og på Filippinerne at Edith havde dykket efter sine elskede muslingeskaller. Hun havde ført katalog over sin samling, og skrevet om deres oprindelse, arten og hvor og hvor dybt hun havde fundet dem. Hun dykkede ofte hele dagen.

Hun elskede sin mands familie, som om det var den familie hun aldrig selv havde haft, og hun var så glad da vi i vort genealogiske arbejde var nået så langt, at vi kunne få gjort dåb og få udført templararbejde for hendes far, hendes mand (som var død flere år før) og adskillige medlemmer af hendes mands familie. Men hun var skuffet over at det aldrig lykkedes hende at få oplysninger nok til at hun kunne få udført arbejdet for sin mor.

En dag blev jeg ringet op af hendes nabo, som sagde at Edith var faldet og ikke kunne rejse sig op. Naboerne bragte hende til skadestuen på det nærmeste hospital og derfra til et plejehjem, hvor Edith skulle tilbringe de næste mange måneder. Jeg tog hen og besøgte hende og medbragte forskellige ting, som hun manglede, og jeg bemærkede at hun fik det meget bedre under den stadige omsorg og pleje.

Mens hun var væk tog forskellige søstre fra vores ward hjem og gjorde hovedrent i hendes hus og mal-

Ofte var Edith ikke i stand til at udtrykke sig klart, men til andre tider så hun på mig med et kærligt blik.

ede køkkenet, som en overraskelse til hende. Da hun kom hjem skiftedes søstrene til at se til hende hver dag, og gav mig besked når der var problemer.

Jeg opdagede, at når hun havde haft vanskeligt ved at tale, så var det fordi hun ikke havde spist ordentligt og var blevet svækket. Vi talte om hendes kost og sørgede for at hun fik varieret kost bragt hjem til sig gennem det offentlige. Vi talte også om hendes rygeproblem. Hun vidste hvad der var bedst for hende, men hun vidste også at jeg holdt af hende, hvad enten hun røg eller ej.

Efterhånden som Ediths helbred forværredes og hun blev mere og mere hjælpeløs, græd hun ofte af skuffelse og forlegenhed. Så lagde jeg min arm om hendes spinkle skuldre og forsikrede hende om min kærlighed og interesse.

Lidt efter lidt begyndte denne kvinde, som aldrig hverken havde modtaget eller givet kærlighed, undtagen måske til sin mand, at reagere på mine knus og mit venskab.

En dag ringede Ediths nabo igen: Edith svarede ikke når der blev banket på hendes dør. Jeg tog hen til hende, og da jeg så hvor syg hun var, tilkaldte jeg min egen læge. Han kom med det samme og sagde at hun havde lungebetændelse, hvorpå vi bragte hende på hospitalet. Jeg besøgte Edith hver dag mens hun lå der.

Edith gik med til at vi lejede hendes hus ud, som en hjælp til at betale udgifterne. Jeg var begyndt at udskrive check, som hun bare skulle underskrive, så jeg kunne betale hendes regninger, og jeg fik til sidst fuldmagt til at tage mig af hendes sager.

Edith havde besluttet sig til at skænke sine dyrebare muslingskaller til Chico State University, og de havde aftalt at hun skulle vælge et par stykker, som hun ville beholde selv. To repræsentanter fra universitetet, min mand og jeg tilbragte timer med forsigtigt at pak-

ke muslingskaller, så ingen af dem gik i stykker.

„Hvor mange penge har jeg på min bankkonto? Hvor er mine muslingskaller?“ spurgte Edith mig en dag, da jeg besøgte hende på hospitalet. Da jeg havde svaret hende, sagde hun taknemmeligt: „Jeg vidste at du ville tage dig af det.“

Det skete ofte at Edith ikke kunne udtrykke sig klart, når jeg besøgte hende. Men andre gange så hun på mig med et kærligt blik og sagde at jeg gjorde alt for meget for hende. „Måske kan jeg være den datter for dig, som du aldrig fik,“ svarede jeg.

En lørdag, da lungebetændelsen var blevet værre og Edith var alvorligt syg, kunne hun ikke svare mig. Den næste dag besøgte min mand hende og han sagde at hun havde genkendt ham og han foreslog mig at tage derind dagen efter.

Da jeg kom, tog jeg Edith i mine arme, som jeg havde gjort det så mange gange før, og spurgte om hun vidste hvem jeg var. Hun nikkede. Jeg sagde at hun var tapper og at jeg var stolt af hende. „Du ved at jeg elsker dig, gør du ikke?“ tilføjede jeg. Hun nikkede igen.

Det var vores sidste møde i livet. Edith døde den næste morgen.

Jeg ordnede begravelsen, som vi var blevet enige om. Mens jeg sad der under begravelsen, lagde jeg mærke til at der ikke var nogen familiemedlemmer til stede. Jeg spekulerede på hvor tit i sit liv denne søde kvinde mon havde hørt nogen sige: „Jeg elsker dig!“ „Det er umuligt,“ ville jeg have sagt, hvis nogen for otte år siden havde fortalt mig at jeg ville lære at elske denne tilbagetrukne, stædige kvinde. Men hun har påvirket mit liv på en måde som jeg ikke kan give udtryk for.

Jeg lovede Edith at jeg ville gøre hendes tempelarbejde for hende, og det gjorde jeg. Det blev afslutningen på det kapitel. □

**SÅDAN
UNDERVISER
MAN
BØRN OM
VENNER
OG VENSKAB**



BØRNESTJERNEN

Marts 1988



GODHED, SOM D

Pat Graham



Fællestid

Er Herren Gud, så hold eder til ham
(1 Kongebog 18:21).

På Jesu tid, blev handicappede og syge mennesker ofte behandlet uvenligt. De fleste sunde mennesker var bange for mennesker med fysiske problemer og tvang dem til at leve adskilt fra familie og venner. Men Jesus sagde, at vi skal elske hinanden og behandle andre, som vi selv ville ønske at blive behandlet, dersom vi havde lignende problemer. Hvis vi har et dårligt ben eller bare dårlig mave, så ville vi sætte pris på, at der var nogen som viste os kærlighed og hjalp os, når vi havde særlig brug for det.

Læger i vore dage kan hjælpe mange tilskadekomne og syge med at få repareret deres legeme. Brækkede arme og ben kan vokse sig stærke igen og nærsynede kan få briller, som de kan se igennem. Men somme

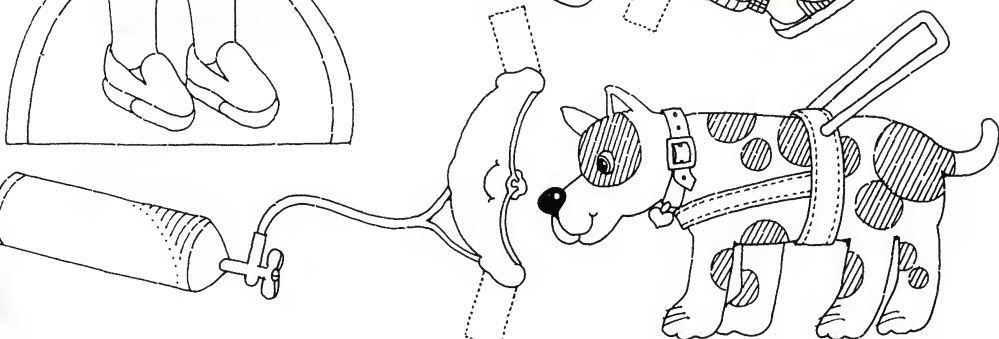
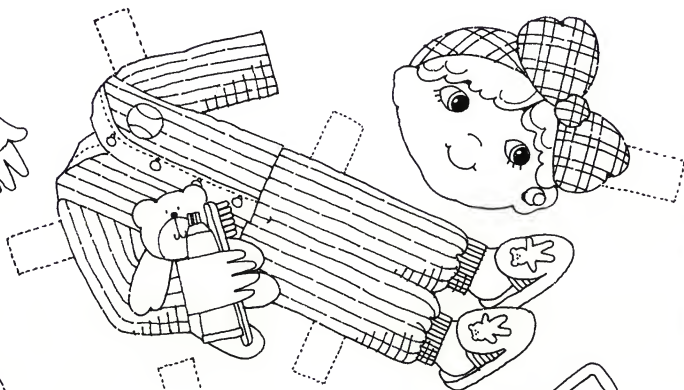

EN JESUS HAVDE

tider er der dele af legemet som ikke kan komme til at fungere rigtigt. Nogle øjne kan ikke se, nogle ører kan ikke høre og nogle hjerner arbejder ikke som de skulle. Mennesker med handicap har brug for kærlighed og forståelse. Jesus var meget god og venlig mod mennesker, der ikke havde det godt. Han helbredte spedalske og invalide og blinde (Lukas 7:21-22). Vi kan, ligesom Jesus, hjælpe andre med at føle sig bedre tilpas, ved at behandle dem venligt og hjælpe dem til at lære og udvikle sig, trods deres problemer. Vi kan vise dem kærlighed, således som Jesus gjorde det. □

Instruktioner:

1. Farvelæg dukkerne og klip dem og udstyret til dukkerne ud.
2. Klæd dukkerne ud som syge og handicappede, og tænk så på hvilke problemer du ville have, dersom du havde dette handicap, og hvordan folk kunne hjælpe dig. Husk så at give handicappede denne hjælp, når du er sammen med dem.

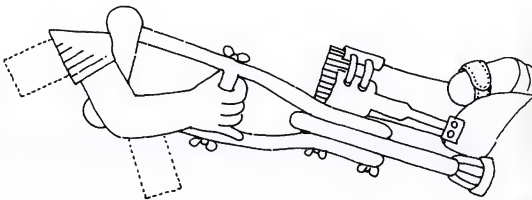
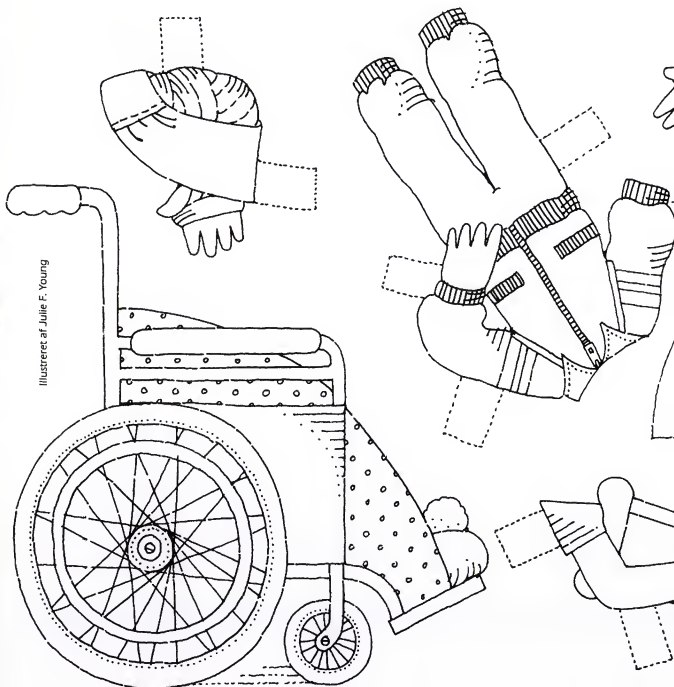

ABINADI OG KONG NOA

[Denne historie findes i Mosiah 11-19]

Abinadi blev sendt til kong Noa for at advare hans folk om at de ville blive deres fjenders slaver, hvis de blev ved med at være så onde og ugudelige. Da Abinadi havde overbragt det budskab, han var kommet for at give, blev folk vrede og forsøgte at dræbe ham. Da kong Noa hørte Abinadi forkynde sit budskab blev han rasende. Han gav ordre til at Abinadi skulle arresteres og dræbes. Men Herren hjalp Abinadi til at flygte.

Der gik to år uden at hverken kong Noa eller hans folk omvendte sig. Herren sendte endnu en gang sin profet til folket. Men denne gang lød Abinadis budskab anderledes. Herren befalede Abinadi at fortælle kong Noas folk at de ville blive deres fjenders slaver, og komme til at lide forfærdeligt på grund af deres ugudelighed, og hvis de stadig ikke ville omvende sig, ville de blive tilintetgjort. Folk troede ikke på Abinadis budskab, i stedet blev de vrede. De greb fat i Abinadi, bandt ham og slæbte ham for kongen. Abinadi havde profeteret at kong Noas liv ville blive som et klædebon i en brændende ovn, og han ville være som et tørt strå på marken, der bliver trådt ned af mennesker og dyr. Denne profeti gjorde kong Noa endnu mere vred. Han var hård i hjertet, og nægtede at forstå. Han kunne ikke tro på, at sådanne ting skulle ske for en magtfuld konge som ham.

Kong Noa og hans præster spurgte Abinadi ud, og prøvede at finde noget de kunne anklage ham for, så han kunne blive dømt til døden. Abinadi besvarede deres spørgsmål med lærdomme fra skrifterne. Men kong Noa ville stadig ikke omvende sig, og befalede: „Bort med dette menneske og slå ham ihjel, for han er skør.”

Kong Noas mænd trådte frem for at lægge hånd på Abinadi, men Abinadi advarede: „Rør mig ikke, thi Gud skal slå jer, dersom I lægger hånd på mig; thi jeg har ikke afleveret det budskab, som Herren sendte mig at bringe. Derfor vil Gud ikke tilstede, at jeg bliver



dræbt nu.” Mændene blev bange og trådte tilbage. De turde ikke røre Abinadi, fordi Herrens ånd var over ham, og hans ansigt strålede med stærk glans. Abinadi blev ved med at tale med stor kraft, og myndighed fra Gud. Han sagde til kong Noa, at han var nødt til at overbringe det budskab Gud havde sendt ham for at aflevere. Abinadi var ikke bekymret for hvad der kunne ske ham. Han havde kun tanker for at adlyde Herren.

Abinadi mindede de ugudelige præster om vor himmelske Faders bud og befalinger. Han lærte dem om Jesus og forsoningen. Han lærte dem om opstandelsen og den endelige dom. Da Abinadi var færdig med at bære sit vidnesbyrd, var kong Noa stadig vred og gav præsterne ordre til at dræbe ham.

Men Abinadis ord var ikke spildt. En af kong Noas præster, som hed Alma, troede alt hvad Abinadi havde

DI NOA



sagt. Han tiggede kongen om at slippe Abinadi løs, men kong Noa blev rasende ved tanken om at én af hans præster troede Abinadi. Han smed Alma ud, og bad sine tjenere følge efter ham, og dræbe ham. Men Alma skjulte sig for dem og nedskrev alt hvad Abinadi havde sagt.

Abinadi blev kastet i fængsel. Tre dage senere blev han bragt frem for kong Noa igen. Noa sagde til Abinadi at han ville blive slået ihjel, fordi han havde sagt at Gud ville komme ned blandt menneskenes børn. Kongen sagde at han ville blive dræbt hvis han ikke benægtede disse ord.

Abinadi svarede modigt: „Jeg vil ikke tilbagekalde de ord, som jeg har talt til jer, for de er sande. Og de skal stå som et vidnesbyrd mod jer på den yderste dag.“

Disse ord gjorde kong Noa bange. Han var lige ved

at løslade Abinadi, men præsterne ophidsede ham atter til vrede. Kong Noa befalede at Abinadi skulle lide døden ved ild.

Selv om flammerne slog op omkring Abinadi fortsatte han med at profetere: „I skal blive slået på alle sider, og I skal fordrives og spredes her og der. Og på den dag skal I jages, og I skal gribes af jeres fjender, og da skal I lide, som jeg lider, dødsmerter ved ild.“ Så bad han: „O Gud, modtag min sjæl.“ Abinadi døde, men han beseglede sandheden af sine ord ved at dø.

Kort efter Abinadis død blev nogle af kong Noas folk utilfredse med kongen. En mand, der hed Gideon, svor at han ville dræbe kong Noa. Han jagede kongen op i et højt tårn, og skulle til at dræbe ham, da kong Noa fik øje på en lamanitisk hær der nærmede sig deres by. Så råbte kongen: „Gideon, skån mig, thi lamaniterne kommer over os, og de vil udrydde os.“

Gideon fik øje på faren og dræbte ikke kong Noa. Men da kong Noa frygtede mere for sit eget liv end for de andre, forsvarede han ikke sit land mod lamaniterne. Han sagde i stedet til dem allesammen, at de skulle løbe ud i ørkenen. Lamaniterne var ikke længe om at fange folk og gå i gang med at dræbe dem.

Den selviske kong Noa befalede sine mænd at glemme deres koner og børn og løbe for livet. Mange nægtede, og blev hos deres familier. De overtalte lamaniterne til at tage dem som slaver, i stedet for at slå dem ihjel. Det gik lamaniterne med til, og således opfyldte de en del af Abinadis profetier.

De fleste af de mænd der var løbet for livet, fortrød snart deres kujonagtige opførsel. De besluttede sig til at vende tilbage, og tage følgerne sammen med deres familier. Kong Noa og hans mænd havde dog ikke dårlig samvittighed, og befalede mændene at blive. Mændene blev vrede. De indså nu hvor meget ondt kong Noa havde været årsag til, og de lod ham brænde på et bål, som profeten Abinadi havde forudsagt. □

Claudia Remington

Da Jesse slog øjnene op, lå hun helt stille et øjeblik i det fremmede værelse. Hun lukkede øjnene igen og så for sig den dejlige ørkenby, hvor hun havde boet. *Det jeg vil savne allermost er vores swimmingpool, tænkte hun. Denne her by ligger ved foden af et bjerg og den virker helt anderledes, men der må da være et friluftbad et eller andet sted.*

Og i dag ville hun lede efter det. Hendes mor havde lovet at de nok skulle finde et. Jesse slog dynen til side. Hun anbragte hænderne under sine knæ og svingede sine lamme ben ud over sengekanten og satte sig op. Så trak hun kørestolen helt hen til sengen og hævede sig op i den, hvorpå hun manøvrerede sig ud i badeværelset.

Ved morgenbordet ude i det store køkken, hvor solen skinnede ind, spurgte

JESSE OG DIANA



hun sin mor om hun måtte komme ud og svømme.

„Du er endnu ikke begyndt på dine regnestykker,“ mindede hendes mor hende om.

„Jeg hader regning, og du sagde at vi skulle ud og svømme i dag.“

„Det skal vi også, men synes du ikke at det er bedre at regne sine stykker herhjemme end at gå i skole om sommeren?“

Jesse sukkede. „Joh. Jeg ville ønske at jeg havde været noget flittigere sidste år, så jeg ikke behøvede at regne nu. Nå – men jeg vil se at få det overstået.“ Hun kørte ud på den store, dejlige terrasse og lagde sine bøger på bordet.

En pige på Jesses alder kom ud fra et hvidt hus lige overfor, på den anden side ad gaden. Hun hoppede lystigt nedad trapperne foran huset og vinkede hastigt til Jesse. Jesse vinkede igen og så pigen forsvinde rundt om hjørnet på sin cykel.

I samme øjeblik kom Jesses mor ud på terrassen. „Hvad med at invitere pigen der med ud at svømme i eftermiddag?“ spurgte hun.

Pigen hed Diana. Hun og Jesse havde ikke så meget at tale om på vejen hen til friluftbadet.

Når Jesse var i vandet, var hun som alle andre. Hvis nogen kiggede, så var det af beundring. Nede i vandet var hendes ubrugelige ben ikke noget problem for

hende, når hendes stærke arme tog svømmetag og førte hende fra den ene ende af bassinet til den anden. Efter nogle svømmetag standsede Jesse på det dybe vand og kigge-

de sig omkring efter Diana. Til sidst fik hun øje på hende. Hun lå og pjaskede rundt på det lave vand. „Kom herud!“ råbte Jesse.

Diana begyndte at svømme. Hun havde slet ikke styr på arme og ben mens hun pjaskede afsted. Da hun var kommet ud midt i bassinet sprællede hun endnu mere og Jesse kunne se at Diana ikke rigtigt kom nogen steder. Hendes urolige bevægelser blev mere panikslagne. Jesse svømmede hurtigt hen til Diana, fik fat i hendes ene hånd og trak hende hen til kanten. Diana spruttede og hostede og gned sig i ansigtet med begge hænder.

„Hvorfor fortalte du ikke at du ikke svømmer ret godt?“

„Skulle jeg havde råbt til dig igennem hele svømmehallen: ‘Jeg er rædsom til at svømme’?“ spurgte hun og hostede igen.

„Lad os gå op et øjeblik,“ foreslog Jesse. Diana kravlede op og satte sig stille ved siden af Jesse på kanten af bassinet.

„Jeg bryder mig ikke særlig meget om at gå i vandet,“ sagde Diana, idet hun brød tavsheden.

„Nå – men jeg prøver at holde min kondition,“ sagde Jesse.

„Hvad er kondition for noget?“

„Jeg vil gerne med på skolens svømmehold. Jeg er også med til kørstol-løb og meget andet.“

„Du er god til sport, er du ikke?“

„Jeg har stor respekt for mit legeme, sådan som jeg har det,“ sagde Jesse roligt. „Hvad kan du bedst lide at gøre, for at få motivation? Jeg har set at du kører på cykel . . .“

Diana svarede: „Jeg kører på cykel, når jeg skal nogen steder hen, for det er lettere end at gå. Jeg vil hellere læse. Jeg tror nok at jeg er en læsehest.“

De kørte hjem i tavshed. Diana steg hurtigt ud af bilen, mens hun

råbte tak for i dag.

„Jeg tror ikke at jeg kommer til at se meget til hende,“ sagde Jesse til sin mor. „Det ser ikke ud som om vi har meget til fælles.“

„Det hjælper når man har noget til fælles, men det er ikke absolut nødvendigt for et venskab,“ sagde hendes mor. Næste formiddag sad Jesse atter ude på verandaen med sin regnebog. Hun åbnede bogen og sad et øjeblik og stirrede ned i bogen. Findes der noget kedeligere end regning?

Hun så Diana komme ud af hoveddøren. Diana vinkede til Jesse, tøvede et øjeblik, og gik så over gaden. Jesse smilede og vinkede til Diana at hun skulle komme og sætte sig ned.

„Hvad laver du?“ spurgte Diana og så på hendes bøger.

„Jeg klarede mig så dårligt i regning sidste skoleår, så jeg måtte have et hjemmekursus. Jeg sender opgaverne ind.“

„Hvorfor klarede du dig dårligt?“

„Jeg tror det var fordi jeg bedre kunne lide at svømme og køre om kap. Læreren har givet mig en masse hjemmearbejde og jeg mangler at gøre det meste af det. Jeg synes at regning er ret svært – og kedeligt.“

„Jeg skal nok hjælpe dig. Jeg elsker regning.“

Jesse smilede til hende. „Vil du?“ spurgte hun. „Det er mærkeligt!“

„Ja, Jesse, vi skal jo også have noget hjernegymnastik, forstår du,“ sagde Diana med et smil.

Jesse så et øjeblik på Diana og så lo hun. „Jeg tror at du kan hjælpe mig med regnestykkerne og så kan jeg hjælpe dig med at svømme.“

„Det ser ud til at blive en god sommer,“ svarede Diana med et smil. □

BARE FOR SJOV

Fra prik til prik



Colleen Fahy

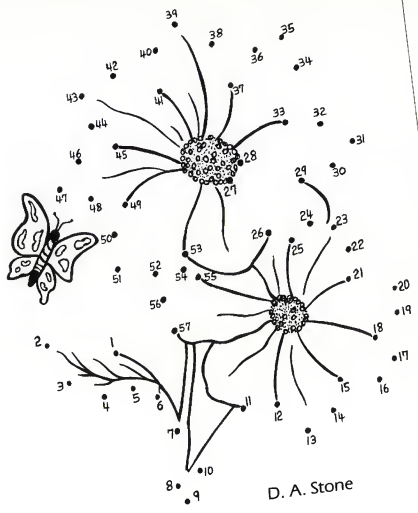

D. A. Stone



A → I

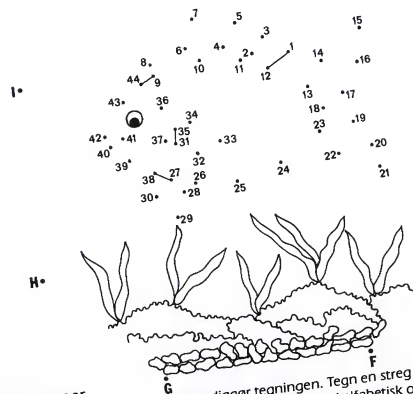

Carol Conner

Færdiggør tegningen. Tegn en streg fra prik til prik i nummerorden og i alfabetisk orden.

Det er ikke altid nemt for unge mennesker og deres forældre at blive enige om hvordan man bedømmer venner. Uenigheden opstår ofte om de uønskverdige vaner eller manerer, som venner har, og deres eventuelle skadelige indflydelse. Men det kan forene de unge og deres forældre, at løse denne opgave på et kritisk tidspunkt i deres liv. En familie gjorde det således:

„Vi besluttede os til, at dersom et af vore børn havde en ven, hvis opførsel, holdninger, påklædning eller vaner bekymrede os, så var det et familieanliggende. Venner har betydning, fordi de kan påvirke vore børn.

Men vi blev enige om at påvirkningen kan gå begge veje, og vor families indflydelse på dem kunne være lige så stor som vennernes kunne være på vores børn. Så fremfor at sige at Nathan ikke måtte være så meget sammen med den dreng, der talte et grimt sprog, eller at Elizabeth ikke måtte tilbringe sin tid sammen med sin veninde, der gik ud med drenge tidligere end vore børn fik lov til, så inviterede vi dem til sammenkomster hos os, men på betingelser som vi kunne godkende.

Vi opfordrede vore børn til ofte at invitere sådanne venner med til at gøre noget sammen med vores familie. Vi passede på, at de ikke følte sig dårlig tilpas, eller ikke at gøre dem forlegne. Og vi forsøgte heller ikke at prøve dem. Vi men-

te bare, at dersom de følte sig velkomne, så kunne de måske lide måden som vi gjorde tingene på. Og gjorde de det, så ville de vælge at gøre lige sådan, eller i det mindste respektere vores måde at gøre dem på. Og vi lærte til gengæld at påskønne dem.

Vore forsøg på at styrke sådanne venskaber har aldrig været for-gæves. Enhver af vore børns unge venner, som på den måde er blevet budt velkommen eller ‚adopteret‘ som vore børn udtrykker det, har vist sig at være værdigt selskab for vore børn, og de fleste af dem er blevet nære og værdifulde venner. Hvis denne metode lyder idealistisk, så er det måske fordi det er en af de ‚skjulte skatte‘ som er lovet dem der forsøger at holde budene.”

Begynd mens børnene er små

De bedste resultater og det idelle opnås, når far og mor kender deres børn venner og ved hvad de beskæftiger sig med. Forældre må huske på at selvom det, deres børn beskæftiger sig med, virker ubetydeligt og som ren og skær underholdning, så er det en alvorlig beskæftigelse – selv om børnene leger, ler og virker fjollede.

Der vil selvfølgelig også være tidspunkter hvor de græder og er skuffede, mens de lærer at „give og modtage” i et venskab. Så må forældrene vise dem rolig forståelse. Det er ikke ualmindeligt at legekammerater bliver uenige, og

det må ikke få forældrene til at drage forhastede slutninger om børns evner til at omgås andre. Alle børn bliver uenige, og de skændes ovenikøbet. (Forældre vil faktisk gøre vel i at lære fra deres børn om tilgivelse). Små børn er ofte hurtige til at tilgive hinanden og fortsætte legen, selv efter at de har været rigtig vrede på hinanden.

Nogle gange må vi samle al vor fornuft, for at hjælpe børnene til at se tingene fra den andens synsvinkel. Jo mere børn lærer om at løse deres uenigheder uden at slås, jo mere vil de desuden lære om hvordan man omgås andre på rette vis og ser tingene fra andres menneskers synspunkt. Ligesom at lære et fremmed sprog – er børn nødt til at lære følsomhed overfor andre – det vil sige, at fornemme at andre mennesker har behov som ligner deres egne. Forældrenes eksempel er vigtigt med hensyn til dette.

Når et barn lærer at påskønne andres behov finder de nye glæder – de lærer at gøre andre mennesker glade. Det er noget centralt ved venskaber. Men det er med det, som med så mange andre dyder, man kan overdrive ønsket om at behage andre. Det kan tage år at finde balancen mellem at behage andre og gøre hvad der er rigtigt. Det kræver øvelse, som må påbegyndes mens børnene er helt små. Børn er nødt til at udvikle en sund fornemmelse af deres egen værdi, på en måde så de respekte-

rer andre, uden at vurdere deres egne meninger for højt eller betragte deres venner som mindre betydningsfulde end dem selv.

Efterhånden som børnene vokser op, begynder de mere bevidst at vælge hvem de vil lege med og hvem de ikke vil lege med. Somme tider træffer de deres valg ud fra en sund forståelse, men andre gange gør de det ved overfladiske betragtninger.

Vi lever i et samfund der lægger vægt på det ydre. Meget af det, vi finder tiltalende, er blevet fremstillet for os på en sådan måde at det synes bedst muligt. Derfor har vi en tendens til at fremstille os selv på lignende måde for at blive bedømt af hinanden. Går han i tøj af det rette mærke? Hører de til blandt de populære? Ud fra denne synsvinkel er børn ikke i stand til at værdsætte andre efter det de er, men derimod kun som det de ser ud til at være. Det er en forkert måde at se verden på.

Venskab i hjemmet

De første venskaber, børn udvikler, stiftes inden for deres egen familie. Det er derfor vigtigt at vore børn er venner med hinanden og med os, så de ikke desperat søger at blive accepteret uden for familien. Venskab forener familien, lige såvel som det kan være en hjælp til at styrke familiemedlemmernes forhold til hinanden. På den måde kan vi lære børn hvordan en god ven er og hvad gode

venskaber indebærer – såvel som hvad venskaber ikke indebærer.

Hvis vi bliver venner med vore børn, ved at skabe gensidig tillid, respekt og kærlighed, så vil vort hjem under børnenes opvækst også virke åbent og tiltrækkende for deres venner. Deres venner vil betragte vort hjem som et dejligt sted at komme, og de vil respektere, om ikke tilegne sig de standarder, der gør vort hjem til det som det er.

Forstå de unge og deres venner

Børnene tilbringer mere og mere tid sammen med deres venner efterhånden som de vokser op. Det er som det skal være. Som følge deraf må vi ikke bekymre os så meget om *hvor megen* tid de tilbringer sammen med vennerne, som *hvad* de gør og *med hvem*.

Det de gør er at forberede sig til at gøre som voksne, og det adskiller dem lidt efter lidt fra os. Men somme tider går det for hurtigt på grund af spændinger i hjemmet, som får børnene til at søge deres selskab andre steder. Hvad enten atmosfæren i hjemmet er for streng eller for eftergivende kan det skabe udækkede behov. Hvis forældre er for strenge, vil børnene måske søge venner, som giver dem lov til at træffe beslutninger uden at gribe ind. Hvis forældrene på den anden side er for eftergivende, vil børnene måske støtte hos vennerne. Et barn, der får lov til at gøre hvad det har lyst



til, vil måske søge omgang med nogen, som kan give dem en mening med livet, selvom det også bliver i en forkert retning.

Sådanne yderpunkter kan betyde at forældre påvirker deres børns valg af venner og omstændigheder. Opdragelsen af unge er som at holde en fugl i hånden. Hvis man holder for stramt vil man knuse den, og hvis man holder for løst vil den flyve væk.

Vejled de unge til at søge passende venskaber

Forældre kan opnå den rette balance mellem herredømme og frihed, når de vejleder deres unge efter nogle grundlæggende evangeliske principper. Det første er at være konsekvent – at være retfærdige når regler fastsættes og udøve disciplin når disse regler overtrædes. Unge har brug for konsekvens i deres liv. Børn, der opdrages med konsekvens, vil udvikle en sikker fornemmelse. Inkonsekvens giver frustrationer og kan motivere børn til at tilbringe det meste af deres tid sammen med venner de kan stole på.

Det samme gælder for uforbeholden kærlighed. Hvis der hele tiden er et spændt forhold eller kommunikationen i hjemmet er dårlig, så vil børnene næsten altid søge et tilhørsforhold og forståelse andre steder. Ingen af forældrenes bekymringer om deres børns valg af kammerater vil hjælpe dem særlig meget, før de kan til-

byde en kærlig atmosfære, hvor børnene accepteres uden kritik. Når først vi kan tale med dem, uden at rette beskyldninger mod dem og ind imellem blive vrede, så kan vi gøre meget til at udvikle deres forståelse for hvad venskab er og til at værdsætte venner, som får det bedste frem i dem.

Vi kan skabe de rette muligheder for en samtale om valg af de rette venner, ved sammen at læse nogle af de dejlige historier om venskab, for eksempel beretningen om David og Jonatan (se 1 Sam. 18–20). Der er også en beretning om venskab i Mormons Bog, i historien om Alma og Mosiahs sønner (se Mosiah 27:8–10). Disse historier kan sammenlignes med hinanden og vor tids forhold på en sådan måde, at de unge vil se hvor vigtigt det er at vælge gode venner, som efterlever evangeliets standarder.

Ældste Marion D. Hanks har talt om hvor meget venskaber betyder:

„Et af de vigtigste valg, enhver af os foretager i dette liv, er vort valg af de kammerater vi skal dele vor tid med. . . Kammerater kan gøre det mest vidunderlige for os. Hvis de er lykkelige, gavmilde, betænksomme, ærlige mennesker, vil vi sandsynligvis blive det samme når vi er sammen med dem . . . hvis de har for vane at tale et rent og uplettet sprog vil vi sandsynligvis gøre det samme.

Hvis vore venner har for vane at have ædle og venlige tanker, vil

de efter al sandsynlighed også hjælpe os til at dreje vore tanker i den samme retning. Hvis de har gode og sunde vaner, vil de påvirke os til også at have sådanne vaner. Hvis de gør ting der er sunde og opbyggende, vil vi temmelige sikkert følge dem“ (*Church News*, 30. januar 1960, s. 3).

Vore børns valg af venner er ofte påvirket af hvilken slags venner vi vælger. Børnene vil lægge mærke til os, når vi har venner på besøg, og se hvilke mennesker vi vælger at tilbringe vor tid sammen med. Respekterer vore venner vore børn og behandler de dem venligt? Har vore venner de samme værdinormer som vi selv har?

En far i et ward blev bedt om at forklare, hvorfor han var så veldidt blandt wardets unge, og hvorfor så mange af de unge mennesker elskede at besøge hans hjem. Manden vidste ikke hvad han skulle svare, men hans kone svarede for ham. Hun sagde: „Han spørger altid hvad børnenes venner hedder, og han husker deres navne. Når han ser dem igen, kalder han dem ved navn og viser personlig interesse for dem, somme tider laver han sjov med dem og somme tider spørger han til deres familier og dem selv. De unge mennesker kan se at han viser dem ægte interesse.“

Denne far gjorde mere for sine børn ved at gøre sig til ven med deres venner, end han kunne gøre ved i et helt år at give lektier om venskab. Folk kan mærke når man

viser dem oprigtig interesse. På samme måde kan de se, når vi ikke viser dem ægte opmærksomhed. Vores holdning overfor vore børns venner kan være et meget vigtigt eksempel på hvordan man behandler sine venner.

Sådan tilbydes og styrkes venskaber

Børn bør, allerede mens de går i underskolen, opmuntres til at deltage i særlige aktiviteter, hvor de kan udvikle deres talenter og egenskaber. Det er ikke så vigtigt hvilke aktiviteter det er, som at det opbygger og at barnet *ønsker* at gøre det. På den måde bliver det ikke bare noget som forældrene har presset barnet til at gøre. Venskaber, som stiftes under indlæring og opnåelse af resultater, hører til de mest tilfredsstillende. Det gælder især for børn, som er generete eller føler sig ubehageligt til mode sammen med andre, fordi hovedformålet er at lære og gøre noget, og det kammeratlige samvær er nærmest en sidegevinst.

Kirkens programmer er af samme årsager beregnet på at involvere de unge mennesker og opbygge deres tro på Gud. Hvis jeres børn har lyst til at gøre noget, som ikke kan lade sig gøre der hvor I bor, så var det måske en god idé at tale

med andre om dette behov. Mange gange er det, det eneste der skal til for at få påbegyndt noget, som er godt for hele samfundet.

I et ward havde en ung mand, som sad i kørestol, for eksempel været til alle basketballkampene i lærernes kvorum. Han opmuntrede dem hele sæsonen og det endte med at hans far spurgte lærerens kvorumsvejleder, om han ikke kunne afholde en skakturering, så hans søn kunne tage aktivt del i sine venners aktiviteter.

Det betød, at de unge mænd i dette ward ikke alene havde en skakturering, men dette blev indledningen til en skakturering i staven, hvor alle de unge piger og hele aronske præstedømme var med. Her lærte mange unge mennesker hinanden at kende, som ellers aldrig ville have mødtes.

Vores børn er vokset op med Jesu Kristi evangelium, og derfor håber vi at evangeliets ånd og principper vil have stor betydning i deres venskab. Hvis vi ofte taler med vore børn under deres opvækst, så kan vi hele tiden bestyrke deres indre ovebevisning om at ægte kristuslignende venskab er: loyalitet, tillid, mod, barmhjertighed og venlighed.

Børn, der lærer disse venskabsdyder, vil tiltrækkes af dem, og øve en god indflydelse på alle som de bliver venner med. □



DET HAVDE VÆRET FOR SENT OM MANDAGEN

Rachel Wilde

Jeg var distriktets hjælpeforeningspræsidentinde i 1969 og syntes, at jeg burde gøre mig særlige anstrengelser for at holde kontakt med de søstre, som boede længere væk fra kirkebygningen.

En af disse søster boede halvanden times kørsel fra mit hjem og en times kørsel fra den nærmeste kirkebygning. Hun havde sukkersyge og havde for nylig haft en hjerneblødning, som havde gjort hende delvis lam.

Jeg havde arrangeret det således, at jeg kunne besøge denne søster en mandag, hvor det var helligdag. Det var fastesøndag dagen før, og da vi kom hjem fra kirke og sluttede vores faste, følte jeg mig tilskyndet til at besøge hende med det samme. Min mand syntes, at jeg ville have bedre tid til et rigtigt besøg den næste dag, men jeg følte hele tiden, at det ikke kunne vente. Til sidst sagde min mand: „Det er i orden, lad os komme afsted.“

Vi nåede hjem til hende lidt efter klokken 18. Vi bankede på hendes dør, men ingen svarede. Huset virkede mennesketomt.

Vi bankede igen og råbte ind gennem brevsprækken, og vi skulle lige til at gå igen, da jeg kom i tanke



om, at min veninde havde sagt: „Når du kommer for at besøge mig, så skal du bare gå lige ind.“ Jeg spurgte min mand hvad han synes om det, og han sagde: „Prøv at tage i døren.“

Den gik op. Jeg råbte søsterens navn og hørte et svagt svar. Vi fandt hende liggende i en pøl af vand på køkkengulvet. Stokken, som hun plejede at støtte sig til, var gledet, og da hun faldt, tabte hun den kedel vand, hun havde i hånden. Da hun først var nede på gulvet kunne hun ikke komme op igen.

Min mand og jeg fik hende op og ind på den sofa, som hun brugte som seng, hvorpå min mand fik fat i en læge. Lægen havde forsøgt at få hende anbragt på et plejehjem, og da han kom og tilså hende, sagde hun omsider ja til tilbuddet. Hun erkendte hvor let den ulykke, hun havde været ude for, kunne have ført til en katastrofe.

Hun fortalte mig, at hun havde bedt Herren om at sende en eller anden som kunne hjælpe hende, og jeg vil altid være taknemmelig for, at jeg lyttede til Åndens tilskyndelser denne fastedag. Hvis vi havde ventet til den næste dag, så havde det været for sent. □

SPØRGSMÅL OG SVAR

Spørgsmål af almindelig interesse besvaret som vejledning, ikke som en officiel tilkendegivelse af kirkens politik.

Jeg kan ikke forstå princippet for præstedømmeledelse i hjemmet. Kan du forklare, hvordan præstedømmet bør stå som leder af familien?



Dennis L. Lythgoes, biskop og forfatter af to bøger om ægteskab og lederskab.

Jeg tror fuldt og fast på et ægteskab, hvor mand og hustru står lige med hensyn til at træffe beslutninger i fællesskab, og at ingen af parterne skal diktere den anden noget.

Men familien har brug for én der præsiderer, og Herren har bestemt, at det er faderens opgave. Han kan, som den præsiderende leder i familien, præsidere ved familieaftener eller familieråd, han kan bede familiemedlemmer om at bede bønner, velsigne eller give lektier. Og hvis faderen har præ-

stedømmet, kan han velsigne sin hustru og andre familiemedlemmer. Han kan døbe sine børn og give dem håndspålgelse, og han kan udføre andre præstedømmeopgaver til gavn for dem.

Det giver orden, når et bestemt menneske præsiderer – ikke overherredømme. I alle vigtige overvejelser og beslutninger inden for familien bør mand og hustru stå lige, idet begge viser „uskromtet kærlighed“ (L&P 121:41). Hvis der opstår uenighed, vil det være klogt om ægteparret venter med at beslutte sig til de er enige, fremfor at den ene af dem maser på for at få sin beslutning ført igennem og selv de mest presserende bør behandles forsigtigt, så der bliver tid til at temperamentet kølnes, så der kan bedes en bøn.

I visse tilfælde kan modstridende fortolkninger af ledelsen i ægteskabet føre til misbrug, enten i ord eller gerning. Præsident David O. McKay sagde: „Jeg kan ikke forestille mig at en mand kan være grusom mod en kvinde. Jeg kan ikke forestille mig, at hun kan opføre sig sådan, at hun fortjener en sådan behandling. Der findes måske kvinder i verden, som skuffer deres mand, men det kan ikke retfærdiggøres, at en mand anvender fysisk tvang eller giver voldeligt udtryk for sine følelser. Der er utvivlsomt mænd i denne

verden, som er så dyriske, men ingen mand, der har Guds præstedømme, må nedværdige sig til noget sådant" (*Gospel Ideals*, Salt Lake City: The Improvement Era, 1953, s. 476).

Vi har en tydelig advarsel mod en sådan opførelse i Lære og Pagter 121:36-37:

„Præstedømmets rettigheder er uadskilleligt forbundet med himlens kræfter, og . . . himlens kræfter (kan ikke) kontrolleres eller bruges uden ved retfærdighedens grundsætninger.

At de kan overdrages os, er sandt; men om vi forsøger at skjule vore synder eller tilfredsstille vort hovmod og vor forfængelige ærgerrighed eller øve kontrol, herredømme eller tvang over menneskenes sjæle i nogen som helst grad af uretfærdighed, se, da undrager himlene sig os. Herrens Ånd bedrøves, og når den er vejet bort, da er den mands præstedømme og myndighed borte."

Herren bemærker at fristelsen til at udøve uretfærdigt herredømme er til stede (vers 39), men at „ingen magt eller indflydelse kan eller bør udøves i kraft af præstedømmet uden gennem overbevisning, langmodighed, mildhed, sagtmodighed og uskrømtet kærlighed;

gennem venlighed og sand kundskab, som uden hykleri og

uden svig vil udvikle sjælen meget" (vers 41-42).

Alle mænd, som er gift eller tænker på at gifte sig, bør huske ældste Gordon B. Hinckleys ord fremfor at bekymre sig om, hvis ord der er „lov". Han har givet mændene dette råd:

„Dersom nogen af jer skulle undertrykke jeres hustru, hvis I har en tendens til at herske og udøve myndighed over hende, hvis I er selviske og brutale i jeres hjem, så hold op med det! Omvend jer!" (*Basis for Lykke i Hjemmet*, s. 2).

Mand og kvinde bør hver især have lige muligheder for at løse uoverensstemmelser. Det er uønskværdigt for både mand og kvinde, hvis enten den ene eller den anden holder på retten til at træffe beslutningerne. Ægteparret bør tale om deres uoverensstemmelser og åbenlyst overveje fordele og ulemper, hvorpå de kan træffe en beslutning, som begge kan leve med.

I den forbindelse foretrækker en af mine venner at sige „i overensstemmelse med præstedømmet", fremfor det mere almindelige „med præstedømmets støtte". Hun siger, at kvinder og mænd er nødt til at støtte hinanden, idet de bevæger sig ad den samme vej hen imod det fælles mål – at blive ophøjet.

Hvis en sådan lighed i ægteska-

bet har så stor betydning, hvordan skal vi så forstå apostlen Paulus' velkendte skriftsted?

„I hustruer skal underordne jer under jeres mænd som under Herren;

thi en mand er sin hustrus hoved, ligesom Kristus er kirkens hoved, han som er sit legemes frelser . . .

I mænd! elsk jeres hustruer, ligesom Kristus elskede kirken og gav sig selv hen for den" (Efeserne 5:22-23, 25).

Jesus var, som kirkens overhoved, alles ydmyge tjener. Han tjente og hjalp konstant andre mennesker, han elskede dem og ofrede sig for dem. Han ofrede faktisk alt for dem og gav sit liv for dem.

Hvis en mand er sin hustrus elskede tjener, så vil hendes „underkastelse" være af en helt anden art, end vi forestiller os at et autoritært herredømme er. Så vil en hustru kun være underlagt en retfærdig ledelse, som eksemplet på fuldkommen tjeneste og opofrelse giver udtryk for.

Det er faktisk overhovedet ikke underkastelse, således om vi i dag forstår det, men tværtimod et inderligt, fortroligt forhold, som bygges på kærlighed, fornuft, samtaler og respekt. Og jeg tror, at det er et sådant forhold Herren mener, at alle ægtepar skal have indbyrdes. □

„KÆRLIGHEDEN MISUNDER IKKE”

Formål: At vi må være taknemmelige for vore velsignelser og muligheder for at lære, og glæde os over andres velsignelser og muligheder.

Jakobs søn, Josef, havde som ung mand profetiske drømme om, at han en dag ville få magt og position. Fremfor at glæde sig over at Herren begunstige deres yngre bror, fattede hans brødre „avind til ham” (1 Mosebog 37:11). De misundte ham så inderligt, at de „lagde råd op om at dræbe ham og sagde til hverandre: „Se, der kommer den drømmemester!

Kom, lad os slå ham ihjel og kaste ham i en cisterne og sige, at et vildt dyr har ædt ham; så skal vi se, hvad der kommer ud af hans drømme” (1 Mosebog 37:18–20).

Herren vendte denne ondskab til meget godt for Josef og hans brødre. Josef blev i stedet for solgt som slave, og i Ægypten fik han en stilling med magt og myndighed, så han kunne redde sin familie fra hungersnød.

Men brødrene havde samvittighedsnag i flere år. Da Josef bad dem komme til Ægypten med deres yngste bror, sagde de: „Sandelig, nu må vi bøde for, hvad vi forbrød mod vor broder, da vi så hans sjælevåde, medens han bønfaaldt os, og dog ikke hørte ham” (1 Mosebog 42:21). Josef tilgav dem, og familien blev genforenet, men hans brødre spildte en masse år på unødvendige sjælekvaler, og de mistede mulighederne for at kunne glæde sig sammen med deres bror.

Sammenlign disse brøders handlinger med det, som en anden Josephs bror gjorde – nemlig profeten Joseph Smiths bror, Hyrum. Som ung mand modtog Joseph åbenbaringer. Da han fortalte sin familie om de budskaber han havde modtaget fra Herren, accepterede Hyrum dem. Han blev en stor styrke for Joseph og en tapper Herrens tjener. Han tjente sammen med sin bror, Joseph, og han var endda rede til at dø sammen med ham i Carthage fængsel. Joseph skrev om Hyrum: „Bror Hyrum, du har sandelig et trofast hjerte. Åh – må den evige Jehova krone dig med evige velsig-

nelser på dit hoved, som belønning for den omsorg du har haft for min sjæl” (*The Personal Writings of Joseph Smith*, samlet af Dean C. Jessee, Salt Lake City: Desert Book Company, 1984, s. 531).

Disse to historier viser, hvorfor „Herren har befaleet (os) ikke . . . at . . . (misunde)” (2 Nephi 26:32). Vi kommer dagligt i situationer, hvor vi godt kunne misunde et andet menneske deres ejendele. Vi misunder måske andre deres hus og deres gode økonomiske situation, deres talenter og evner, en andens stilling i kirken eller lykkelige familieliv. En sådan misundelse kan fordærve vore sjæle.

Da Moroni optegnede sin fars, Mormons ord, skrev han, at barmhjertighed – Kristi rene kærlighed – „misunder ikke” (Moroni 7:45). For at blive opfyldt med denne kærlighed må vi bede „til Faderen af” vort ganske hjerte (Moroni 7:48). Hvis vi opdager, at vi misunder andre deres talenter, ejendele, levevis eller bedrifter, må vi henvende os til vor Fader i Himlen og bede om hjælp. Han vil i sin barmhjertighed velsigne os med evnen til at hæve os over denne ødelæggende og unyttige misundelse, så vi kan glæde os over Guds godhed mod vore søskende.

Når vi søger Herrens ånd, tjener andre og ser på de mange velsignelser som Herren har givet os, så kan vi overvinde misundelse og i stedet glæde os over Herrens godhed mod alle sine børn. □

FORSLAG TIL BESØGSLÆRERINDERNE

1. Tal om hvordan misundelse kan drive os bort fra Herren og vore medmennesker.

2. Tal om den glæde man får ved at glæde sig over andres velsignelser. Du eller søsteren, du besøger, kan eventuelt fortælle om en oplevelse, hvor I lærte at glæde jer over en andens muligheder og velsignelser.

„Men ét er nødvendigt“

*Mange søger hektisk efter et personligt formål med livet –
selv sidste dages hellige kvinder.*

Patricia T. Holland

Det virker ofte som om de daglige problemer forekommer vigtigere end at udvikle tro, og derfor kunne jeg tænke mig at stille kirkens søstre et spørgsmål: Hvordan udvikler vi en indre fred, som kan styrke og udvikle tro, i en tilværelse hvor vi er så optaget af hverdagens bekymringer og ansvarsopgaver?

Jeg har været hjælpeforeningspræsidentinde i fire forskellige ward. To af dem var for enlige kvinder og to var typiske, med mange unge mødre. Når jeg sad i råd med mine enlige søstre, følte jeg ofte med dem, når de beskrev deres ensomhedsfølelser og skuffelser. De var ivrige efter at finde fred og et formål med det hele, noget som havde virkelig værdi og som de kunne ofre sig for i livet.

Men det forekom mig at de unge mødre ikke havde færre problemer – når de beskrev de udfordringer de mødte ved at opdrage børn i en verden, der blev stadig vanskeligere at leve i, og ved aldrig at have tid, midler eller frihed nok til at føle sig som et værdifuldt menneske. Og de var altid trætte! Det er en af de ting jeg husker så levende – de var *altid* trætte.

*Freiserens
råd til Marta
blev som en personlig
åbenbaring for mig,
og den trøstede
min bekymrede
sjæl.*

Så var der de kvinder der ufor- skyldt var eneforsørgere og selv stod som forsørgere med hensyn til hjemmets økonomi, åndelig- hed, det følelsesmæssige og alt muligt andet. Jeg fattede aldrig hvordan de klarede det. Det var åbenlyst at deres forhold på en måde var det mest krævende.

Alle får deres udfordringer

I disse mange år hvor jeg har lyt- tet til kvindernes bekymringer og problemer – det være sig en- lige, gifte, fraskilte, enker, husmødre og udearbejden- de – har jeg lært at alle ser ud til at få deres fulde del af udfordringerne. Sommetider synes vi at vi får mere end det.

Det er rigtigt, at der ikke er noget tidspunkt i histori- en, hvor kvinder i den grad har betvivlet deres værdi som i sidste halvdel af det tyvende århundrede.

Mange søger som aldrig før hektisk efter et person- ligt formål med livet – og mange sidste dages hellige kvinder søger også efter en evig indsigt og et evigt formål.

Hvis jeg ville ødelægge et samfund, så tror jeg at jeg



„Kriskus sammen med Maria og Maria“ – malet af Deel Parson

ville begynde med et masseangreb på dets kvinder. Jeg ville sørge for at de hele tiden var oprevet og så distraherede, at de aldrig fandt den beroligende styrke og ophøjethed, som deres køn altid har været kendt for at have.

Det ser ud til at Satan er effektiv til at gøre dette.

Han får os ofte til at føle at vi skal være overmennesker, fremfor realistisk bestrebe os på at nå vores personlige formål og de enestående muligheder som Gud har givet os hver især.

Jeg nåede i mit eget liv til et punkt hvor jeg var totalt udslidit, både fysisk, mentalt, følelsesmæssigt og ånde-

ligt. Jeg var i to år rådgiver i præsidentskabet for Unge Pigers hovedbestyrelse. Det var vanskelige og krævede år. Det var år hvor jeg forsøgte at være en fuldtidsmør for mine børn og en fuldtidshustru for min yderst travle og så også at være en fuldtidsrådgiver i Unge Pigers præsidentskab, så godt som det var muligt.

Ved afslutningen af disse to år var mit helbred ikke godt. Jeg tabte hele tiden i vægt og kunne tilsyneladende intet gøre for at stoppe det. Jeg sov heller ikke godt. Og jeg spekulerede til stadighed over, hvad jeg skulle gøre for at klare mine ting bedre. Da mit andet år i præsidentskabet var slut, afløste generalautoriteterne mig kærligt fra min stilling.

To uger efter blev min mand kaldet af kirken til en opgave i Jerusalem. Jeg blev bedt om at tage med ham.

„Bekymring og uro med mange ting“

En dag, hvor vejret var højt og klart, sad jeg og kiggede ud over Galilæasøen. Jeg slog op i min bibel på beretningen i Lukas-Evangeliet om Marta – en kvinde der gjorde sig „bekymring og uro med mange ting“. Men fremfor at se de trykte ord på siden foran mig, var det som at jeg i mit sind og hjerte så disse ord:

*Hvis jeg ville
ødelægge et samfund,
så tror jeg at jeg ville begynde med et masseangreb
på dets kvinder. Det ser
ud til at Satan er
effektiv til at
gøre dette.*

„Pat! Pat! du gør dig bekymring og uro med mange ting.“ Derpå blev jeg grebet af åbenbarings rene og personlig magt, idet jeg læste: „Men ét (kun en eneste ting) er nødvendigt“ (se Lukas 10:38-42).

I Israel skinner solen så klart i maj, at man føler det som om man sidder på toppen af verden. Jeg havde netop besøgt Ajjalondalen, hvor „solen stod stille“ for Josua, og den dag var det virkelig som om det også skete for mig. Mens jeg sad og tænkte over mine problemer, føltes solens helbredende stråler som en varm strøm der rislede ind i mit hjerte – og afstressede, beroligede og trøstede min bekymrede sjæl. Jeg følte mig opløftet til et stade, hvor jeg kunne overskue mit liv.

Det var som om vor kærlige Fader i Himlen hviskede ånd til ånd til mig: „Du skal ikke bekymre dig over så mange ting. Det eneste du behøver er det ene, der er virkelig nødvendigt – at have dine øjne rettet mod solen, min Søn.“

Det var som om han sagde: „Lær af mig og lyt til mine ord. Vandre i min Ånds sagtmodighed, så skal du have fred i mig“ (L&P 19:23). Pludselig *følte* jeg fred, og jeg vidste at mit liv altid havde ligget i hans hånd – lige fra begyndelsen. Og det samme gælder for alle jer, hver eneste kvinde, som ønsker at gøre det rette og vokse i troen, at ofre alt hvad hun kan i visdom, alt efter hendes omstændigheder i livet.

„Hvordan udvikler vi indre fred?“ Jeg fik svaret mens jeg var i det hellige land, men det kunne lige så vel være kommet til mig derhjemme eller et hvilket som helst andet sted. Jeg opdagede, at uanset hvor vi er, så kan vi udvikle indre fred og styrke, dersom vi vil søge det som „er nødvendigt, lægge vor hånd i hans og vandre i hans ånds sagtmodighed“. □

Tidligere rådgiver i præsidentskabet for Unge Pigers hovedbestyrelse, søster Holland, virker som hjælpeforeningslærer i Oakhills 4. ward i Oakhills stad, Provo, Utah. Hun er gift med Jeffrey R. Holland – president for Brigham Young universitetet.



DET BETYDER MORMONS BOG FOR OS

EN VELSIGNELSE AF EKSTRAORDINÆR BETYDNING

Mary Ellen Edmunds

Da jeg blev 14 år, var jeg omsider færdig med at læse 1 Nephi. Jeg læste måske til dels for, at jeg i søndagsskolen kunne sige ja til at jeg havde læst i Mormons Bog. Men udover det, så følte jeg inderst inde at det var en vigtig bog som kunne få betydning i mit liv. Mine forældre og andre havde talt om hvor meget de *elskede* den bog. Jeg ville gerne have de samme følelser, og mente at jeg måtte få dem hurtigt selv at læse bogen end ved at lytte til andre.

Mange gange, jeg læste, begyndte jeg på en ny bog, og jeg var formodentlig lige så interesseret i at afmærke steder med rødt, som i at læse. Jeg elskede at åbne bogen, når nogen så på det – i et par af bøgerne var det de skriftsteder, som *ikke* var afmærket, man bemærkede. Lidt efter lidt opdagede jeg at min stolthed over afmærkede skriftsteder blev erstattet af kærlighed til det der stod i denne hellige bog. Jeg syntes at jeg kendte nogle af disse mennesker, og jeg nød gang på gang at vende tilbage til dem og lære noget mere af dem.

Tanken om at der var sidste dages hellige i verden, som aldrig havde mulighed for at læse en eneste side i Mormons Bog, havde aldrig strejft mig. Men da jeg blev kaldt på mission i den sydlige del af det fjerne østen i 1962, opdagede jeg at Mormons Bog endnu ikke fandtes på kinesisk, og jeg blev dybt chokeret, da



jeg indså at jeg ikke havde værdsat skrifterne tilstrækkelig meget.

Et par dage efter min ankomst til Taiwan mødte jeg Mickey Chang, en ung mand som for nylig var blevet døbt. Jeg glemmer aldrig, da han kom og spurgte om jeg ville fortælle ham noget fra Mormons Bog. Han ville gerne vide noget mere. Han ønskede

at læse den. Engang, da vi talte om det, græd Mickey mens han forsøgte at fortælle hvor svært det var at have et vidnesbyrd om Mormons Bog, uden at kunne læse den. Jeg begyndte, med stadig større forståelse, at trygle Herren om muligheden for at dele evangeliet i sin fylde med enhver nation, ethvert tungemål og folk.

En af de mest mindeværdige missionæroplevelser jeg havde, øgede min påskønnelse for skrifterne. Mens jeg arbejdede på Filippinerne, mødte min kammerat og jeg et kærligt menneske, som lidt efter lidt reagerede på Anden og det budskab som vi bragte. Han blev ivrig efter at lære og efter at læse Guds ord. Han forstod ikke ret godt engelsk og spurgte om vi vilde prøve om vi kunne få fat i en bibel på hans modersmål – tagalogisisk. Vi fandt én hos en boghandler i Manila og tog den med til ham. Han tog denne Bibel (*Ang Biblia*) ærbødigt med begge hænder, da vi rakte ham den. Og så sagde han meget bevæget: „Jeg har aldrig før holdt en Bibel i mine hænder.“



Da jeg så
andres ønsker om
at *mætte sig*, fremfor
bare at læse; fik jeg hjælp
til et mere inderligt ønske
om at ransage
skrifterne.

Efter sin dåb læste han fortsat både i Bibelen og i Mormons Bog, men hvor lærte han dog hurtigere, især fra Mormons Bog. Han forstod, med Helligåndens hjælp, mere og mere af det han læste. Det var som om at han ikke kunne få nok. Når vi besøgte ham, viste han os alt det han havde skrevet i marginen, og fortalte

ivrigt om sine første oplevelser med at ransage Guds bøger. Da jeg så andres ønsker om at *mætte sig*, fremfor bare at læse; fik jeg hjælp til et mere inderligt ønske om at ransage skrifterne.

Da jeg var på mission i Indonesien i 1976, kom jeg atter til et folk, som tilsluttede sig kirken, selvom de talte et sprog, som Mormons Bog endnu ikke var oversat til. Jeg kan huske hvordan vores missionspræsident, Hendrik Gout, tog min kammerat og mig med til byen, Bandung, nord for Jarkarta, for at aflægge besøg hos den mand, som oversatte denne hellige bog. Vi bad alle til at bogen snart måtte være færdig – især de kirkemedlemmer, som var ivrige efter at få det privilegium omsider at kunne læse Mormons Bog.

Jeg var der da oversættelsen af Mormons Bog blev udgivet og distribueret. Jeg tror at de følelser, der herskede, var lige så dejlige og inderlige, som dem der blev givet udtryk for i 1830, da den første Mormons Bog blev udgivet. Denne gladelige begivenhed var en velsignelse af ekstraordinær betydning. Mine to

indfødte indonesiske kammerater sov med deres Mormons Bog i hånden.

I Mormons Bog omtales mange mennesker, som jeg håber på at lære bedre at kende en dag. Jeg ville ønske at bogen var længere, mere detaljeret, med flere oplevelser og flere oplysninger om hvad der skete og hvorfor. Jeg vil

gerne vide noget mere om hvad Jakob sagde, og om de 14 års missionsarbejde, som Mosiahs sønner udførte. Jeg kunne tænke mig at lære noget mere af brødrene Nephi og Lehi (se Helaman 3:21).

Jeg ville gerne vide noget mere om hvordan livet var i de første 200 år efter Frelserens besøg blandt de overlevende, efter den store katastrofe som fulgte efter hans død. Men jeg er alligevel taknemmelig for det dejlige, magtfulde, livsændrende budskab denne bog indeholder. Må jeg bevare de kostbare skatte som vi her har fået, ikke blot for at huske hvor et bestemt skriftsted er, men også for at skabe ændringer i mit liv og mit hjerte, og lade Guds ånd undervise mig og hjælpe mig i mine bestræbelser på at opnå fuldkommenhed. □

Mary Ellen Edmunds, er medlem af 5. ward i Mapleton stav i Utah og assistent ved missionerernes træningscenter i Provo. Hun er i hjælpeforeningens hovedbestyrelse.



JEG OPDAGEDE GUDS GODHED

Lars Åkebrand



Som så mange unge mænd i kirken havde også jeg mine undskyldninger for ikke at have læst Mormons Bog: Sommeraktiviteter, vintersport, andet der skulle læses og en lille smule dovenskab. Og da jeg endelig begyndte at læse bogen, kunne jeg ikke komme længere end til de første fire kapitler af første Nephi. Choket, over at læse Nephis beretning om, hvordan han halshuggede Laban, gjorde at jeg yderligere udsatte at læse Mormons Bog, indtil jeg var godt og vel 15 år. Selv om jeg havde læst lignende beretninger i Bibelen – om David, der slog Goliat ihjel – så synes jeg stadig ikke, at det var rigtigt af Nephi at gøre noget der var så grusomt.

Da jeg var 15 år blev jeg kaldet som byggemissionær. På det tidspunkt var det Alvin W. Fletcher, der var præsident for den svenske mission, og han vidste hvad man gør ved en ung mand, hvis vidnesbyrd trænger til at blive styrket.

Da jeg tog afsted på denne mission, så lovede jeg mig selv, at jeg ville læse alle kirkens standardværker før jeg vendte hjem igen. Da jeg havde arbejdet nogle måneder på kirken i Gubbängen, syd for Stockholm, og en overgang i Tampere i Finland, blev jeg overflyttet til Turku. Da var jeg færdig med at læse Bibelen og syntes, at jeg var parat til at gå igang med Mormons Bog.

Jeg husker ikke meget om byen, kun lige hvad jeg så på de daglige spadsereture til og fra byggepladsen i bitter kulde.

Mormons Bog var en så spændende læsning, at jeg ikke kunne tænke på noget andet. Jeg var så ivrig efter at komme hjem fra arbejde hver dag, blot for at fortsætte min læsning.

Det var første gang, at jeg virkelig havde hungret og tørstet efter Herrens ord. Når jeg aften efter aften lå i min seng i et værelse i kirkebygningen, så læste jeg Nephis og de andre profeters ord i Mormons Bog, og da modtog jeg et vidnesbyrd fra Gud om at bogen var sand. Det jeg holdt

mest af i Mormons Bog var – og er stadig – tredje Nephi. Jeg har mange gange, når jeg har læst, hvordan den opstandne Kristus udviste nephiterne i sit evangelium, følt det som om han virkelig var ved siden af mig.

Og der er intet andet i skrifterne, som betyder så meget for mig som det nittende kapitel i tredje Nephi, hvor der står, hvordan Jesus udøste sin hjerte for sin Fader på sine disciples vegne. Jeg har mere end én gang grædt, når jeg har læst dette.

Nu takker jeg Gud, fordi en retfærdig mand, der hed Nephi, som i første omgang tøvede med at adlyde Herrens befaling om at dræbe Laban, adlød Gud og udførte denne retfærdsgerning. Havde det ikke været for Nephi og dem, som senere førte disse hellige optegnelser, så havde jeg aldrig opdaget Guds godhed i dette uforlignelige, hellige skrift – Mormons Bog. □

Lars Åkebrand er redaktør for „The International Magazine” (Stjernen) i Europa, og bor for tiden i Friedrichsdorf i Vesttyskland.

INTET SOM HELST STÅR I VEJEN FOR LYKKE

Mayola Miltenberger

Vort største mål i livet er at opnå lykke. Men hvorfor er det så vanskeligt for nogle af os? „Lykke,” som profeten Joseph Smith sagde, „er formålet og hensigten med vort liv” (Profeten Joseph Smiths Lærdomme, s. 306). „Menneskene er til for at kunne nyde glæde” – bekræfter Mormons Bog (2 Nephi 2:25). Man skulle tro, at vi vidste, hvad vi skulle gøre for at blive lykkelige med al den vejledning og alle de råd, som Herren og hans profeter har givet gennem tiderne. Desværre er der mennesker, som tilbringer en stor del af deres liv med at stræbe hen imod et mål, som ikke bringer dem lykke, men derimod utilfredshed og uro. Fejlen ligger måske ikke så meget hos den pågældende, men i målet som sådan. Det er

*Lad ikke din „enlige”
tilstand forhindre dig i at nyde glæde.*





måske ikke realistisk for den pågældende.

Vi lærer for eksempel i kirken, at et af de højeste mål vi kan opnå i livet er evigt ægteskab samt at få og opdrage børn. Det er derfor ikke ualmindeligt, at enlige kvinder længes efter denne velsignelse og ikke synes, at de kan blive lykkelige, dersom de ikke opnår at blive gift og få børn. Vi kan endog udvikle mindre-værdskomplekser eller føle, at vi gør noget forkert, hvis vi ikke er gift – eller er gift, men ingen børn har fået, eller hvis vi har været gift, men er blevet skilt. På den måde bygger vi en forhindring op for at være lykkelig, idet vi mener, at vi vil blive det engang i fremtiden, når vort mål om at blive gift og få børn er nået.

Hvor værdifuldt og ønskværdigt det end kan være at blive gift og få børn, så er det for nogle måske ikke muligt. Det er ikke fordi de enlige sidste dages hellige kvinder er for kræse eller vil være uafhængige, eller fordi de vælger karriere eller at leve alene fremfor æg-

teskab og familie. Det være sig langt fra – de drømmer netop om ægteskab og børn, det er deres inderste ønske! Men det er ikke alle, der finder passende muligheder, eller også er de enlige af årsager, som de ikke selv har herredømmet over.

Profetisk råd

Flere af profeterne har sagt nogle meget trøstende ord om dette emne. Præsident Joseph Fielding Smith sagde:

„I gode søstre, som er ugifte og alene, frygt ikke! Tro ikke, at der vil blive holdt velsignelser tilbage fra jer. I er ikke under nogen forpligtelse til at tage imod et eller andet tilbud til jer; I skal ikke nødvendigvis gøre det, hvis det er jer ubehageligt, blot fordi I er bange for at komme under fordømmelse. Hvis I i jeres hjertes føler, at evangeliet er sandt, og hvis I under de rette

omstændigheder ville modtage disse ordinanser og beseglende velsignelser i Herrens tempel, . . . og I ikke får lejlighed til det her og nu, vil Herren holde jer skadesløse for det, og I vil få jeres velsignelser – for der vil ikke blive holdt nogen velsignelser tilbage.

Herren . . . vil ikke fordømme jer for noget, I ikke kan gøre for” (Lærdomme om Frelse, bind 2, s. 70–71).

Nu må I ikke misforstå mig. Læren om evigt ægteskab og vigtigheden af børn og familie *bør* stærkt pointeres, og enhver sidste dages hellig mand og kvinde bør undervises i dette. Dette er en del af Herrens frelsesplan. Men det ændrer dog ikke den kendsgerning, at mange kvinder er enlige i vore dage. Alene statistikkerne viser, at mange af dem ikke er i stand til at blive gift. Er de så kun her på jorden ene og alene for at vente, uden at kunne gøre noget som helst? Nej! Overhovedet ikke!

Følg den rette vej

Kirkens enlige medlemmer har lige så store muligheder for at opnå glæde, lykke og tilfredshed som de, der er gift, hvis de søger lykken på den måde, som sikrer et godt resultat.

Mit liv som gift var lige så lykkeligt, som mit liv er nu, men jeg levede den anden tilværelse som gift, end jeg gør nu som enke. Man bliver lykkelig i et ægteskab, når begge parter er interesseret i den andens lykke og velbefindende, og påtager sig ansvaret for at hjælpe sin ægtefælle med at blive lykkelig. For en enlig ligger hele byrden for at opnå tilfredshed hovedsageligt på den pågældende selv. Jeg indrømmer, at det kræver nogle flere anstrengelser at opnå lykke som enlig.

De fleste mennesker taler om en lang række forudsætninger, som må opfyldes for at kunne leve et „godt liv”: Man må have et interessant og tilfredsstillende arbejde og en tilstrækkelig indkomst for at kunne dække de daglige behov, mulighed for uddannelse, personlig udvikling og vækst, tilfredsstillende sociale kontakter – især inden for familien, lidt skønhed i livet og nogle muligheder for kulturelle og kunstneriske oplevelser, en god sag at arbejde for og muligheder for at tjene andre.

De fleste af os *kan* opnå det meste af dette i vore dage, i vort samfund og i vor kirke. Men det kræver altså en personlig indsats, at vi selv gør noget.

Det bliver mere og mere nødvendigt, at kvinder får en bedre uddannelse, lærer mere og opnår større erfaring, om ikke for andet, så fordi de må regne med at leve gennemsnitligt otte år længere end deres mand. Således vil de fleste kvinder, også dem der er gift, være enlige et stykke tid i deres liv.

Stena Scorup, en enlig kvinde, der er skolelærer i en lille by i Utah, er desuden husmor, arbejder i kirken og for samfundet, er medlem af byens biblioteksbestyrelse og borgmester i sin by.

Hvilken værdi har det at Stena Scorup, og andre enlige kvinder som hun, yder så betydelige bidrag i samfundet? Det er sådanne kvinder der har de fleste offentlige undervisningsjob, som har med sygepleje eller barnepleje at gøre, arbejder på kontorer og som styrer hjemmet. De yder også et betydeligt bidrag ved deres arbejde i kirken, i samfundets tjeneste og i deres egne familier.

Hvad med børn?

Noget af det, som beklammer enlige kvinder mest og kan stå i vejen for deres lykke, er, at de ikke synes, at de har nogen mulighed for at opleve at blive mor.

Er disse kvinder nødt til at afskrive muligheden for at arbejde med børn og øve deres indflydelse på dem? Nej! Og jeg taler af erfaring, når jeg siger, at der er mange børn omkring os, som længes efter den opmærksomhed, kærlighed, den hjælpende hånd, det gode eksempel og den undervisning som en enlig eller barnløs kvinde kan give dem.

Mens jeg var gift, følte jeg det i mange år utilfredsstillende at tænke på, at jeg ikke ville blive velsignet med børn. Men lidt efter lidt indså jeg dog, at jeg kunne øve indflydelse på børnene inden for familien og gøre mig til særlig gode venner med andre børn. Der går næsten ikke en uge, hvor jeg ikke får en kærlig erindring med posten, fordi jeg kan nyde glæde af et virkelig godt forhold til børn, som jeg ikke selv har født. Det er lige så naturligt som at forældre udvikler sådanne forhold til deres børn, når de yder dem opmærksomhed, finder frem til hvad de føler og har brug for, og lærer hvordan man kommunikerer med dem. Det kræver tid og villighed.

Kærlighed er en nødvendighed, når man skal opbygge meningsfulde, personlige forhold. Jeg synes at ægte kærlighed, selv i et ægteskabeligt forhold, udvikles af omsorg for hinanden, ved at gøre noget for et

andet menneske, ved i gerning at vise den kærlighed, man giver udtryk for i ord. Det er den slags kærlighed som vi allesammen kan tage del i.

Vi får mange muligheder for at give udtryk for kærlighed i vort liv. Mulighederne der er – ikke for at forlange, men for at *gøre noget*.

Præstedømmet, familiens hjælp

Mange enlige kvinder føler sig snydt, fordi de ikke har præstedømmet i deres hjem. Jeg erkender, at dette er et problem. Men Herren har i sin visdom ikke ladt os i stikken. I vores familie er der ofte brødre, onkler, svogere og sønner, eller andre enker og fraskilte kvinder har sønner og svigersønner, som er værdige præstedømmemedlemmer. Der er biskopper, kvorumsledere, hjemmelærere og mandlige medlemmer af familieaftengrupper, som er parate til at benytte deres præstedømme til gavn for os, hvis vi blot vil lade dem gøre det.

Måske det vanskeligste er børneopdragelsen for de forældre, der er alene. Det er ikke nemt at opdrage gode børn alene, men det er ikke umuligt.

De fleste, som arbejder professionelt med børn, er enige om at små børn har brug for eksempler af begge køn. Familien, uden for kernefamilien (bedsteforældre, tanter, onkler, kusiner), er ofte gode forbilleder, hvis vi vil søge deres hjælp. Blandt denne del af familien er der ofte præstedømmeledere, aronske præstedømme kvorumsvejledere, hjemmelærere, biskopper eller bikube-, rosenpige- eller laurbærpigelærere. Hjælpeforeningens hjem- og familielektier kan også være en hjælp for mødre, som har brug for sikkerhed og vejledning til at klare problemer med børneopdragelsen.

Ved et seminar, som var specielt for enlige forældre, påpegede Dr. Victor L. Cline fra University of Utah i Salt Lake City, at mange enlige forældre føler sig tilsidesat og synes, at de har spillet falit efter en skilsmisse. Det kan ofte resultere i manglende selvtillid.

„Hvis du tillader dig at føle selvmedlidenhed, synes at alt er forkerket og bliver ved med at gå og tænke på det, så adlægger du dig selv,“ sagde han. „Du har ikke lov til at gøre dette. Du kan enten leve eller dø. Jeg ser hvordan mange mennesker, som er skilt, langsomt dør (af) bitterhed (og) hjertekvaler.“

Dr Cline anbefaler motionering som en umiddelbar kur mod skuffelser og nedtrykthed. Det er næsten

umuligt at være nedtrykt og skuffet samtidig med at man er fysisk aktiv.

Men også evangeliet er på længere sigt en god kur mod sådanne følelser. Disse modforanstaltninger ligger i en stadig åndelig aktivitet: Ved at søge vor himmelske Faders og Frelserens kærlighed i tro og bøn, og ved at søge mulighed for at gøre godt mod vore medmennesker rundt omkring os i denne verden.

En levevis

Vi er rigt velsignet, at vi har Jesu Kristi evangelium, som opmuntrer os til at søge kundskab, anvende vor intelligens og alle de evner som Herren har begavet os med. Evangeliet er en levevis. Det er nøglen til frihed og uafhængighed, og kuren mod fortvivelse, frygt og ensomhed. Jeg ved godt at enlige sidste dages hellige møder mange udfordringer og problemer, blandt andet enkerne og de fraskilte. Men Herren giver os trost, vejledning og råd. Han har givet os hjælpeforeningen, præstedømmekvorummer og aktivitetsprogrammerne for enlige voksne, så vi kan få undervisning og blive beriget med et større indhold i livet, og dertil få hjælp til at klare vore evige opgaver.

Lad mig bære jer mit eget vidnesbyrd om hvor stor gavn enlige kvinder har af hjælpeforeningen.

Efter min mands pludselige død for nogle år siden, syntes jeg at livet gav mig flere udfordringer end jeg kunne klare. Jeg havde en bunke selvmedlidenhed, var oprørsk og tænkte, at jeg, der var en forholdsvis ung kvinde, nu stod overfor den kendsgerning, at jeg nok kom til at tilbringe resten af mit liv alene. Mens jeg kæmpede med disse problemer, fik jeg mulighed for at modtage en stilling i hjælpeforeningens hovedsæde, og jeg blev medlem af dens hovedbestyrelse. Der var blot et problem – det betød, at jeg måtte flytte til Salt Lake City, langt væk fra min familie og mine venner.

Jeg tog naturligvis imod kaldelsen, og jeg elskede mit arbejde. Men selv om dette var meget tilfredsstillende for mig, så opdagede jeg, at jeg stadig havde behov for venner og bekendte uden for arbejdstiden.

Så opdagede jeg, at jeg i hjælpeforeningen i mit ward havde gode venner. Mit vidnesbyrd blev styrket, når vi sammen studerede evangeliet, og jeg lyttede til de andre søstres vidnesbyrd. Det bragte mine værdifulde kvindelige egenskaber frem og jeg fandt mulig-



heder for at tjene, såvel som for at deltage i hjemkundskabsaktiviteter. Det lettede min ensomhed og en del af det pres jeg følte, og jeg fik et nyt syn på livet.

I min søgen efter en recept på lykke fandt jeg følgende råd:

„For at være lykkelig skal man (1) elske Herren og holde hans bud; (2) elske og tjene sin næste; (3) elske sig selv og udvikle sine talenter; (4) elske og tjene sin familie.

Præsident David O. McKay sagde følgende om lykke: „Hemmeligheden ved at være lykkelig består ikke i at have, men i at være; ikke i at eje, men i at glæde sig. Det er en hjertevarm følelse, som i sig selv er fred!“ (*Instructor*, nov. 1960, s. 422).

Denne indre fred kommer lettere, når vi koncentrerer os om, hvem vi er, og hvad vi kan blive, end den gør ved at ændre status i livet. Det ville være godt, hvis enhver enlig sidste dages hellig omgående kunne ændre status og blive gift med en værdig ægtefælle. Men den lykke og glæde, som vi har fået løfte om, ligger ikke i en æske et eller andet sted og venter på at blive åbnet. Den er her og den skal nydes nu. □

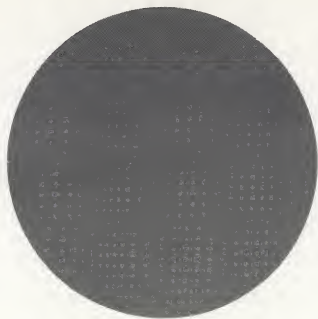

Jack S. Marshall



For mange år siden underviste jeg en seminarklasse med nogle af de bedste og dygtigste elever i skolen. De øvede stor indflydelse på de andre elevers tilværelse, fordi de var som de var. De andre elever beundrede dem og så op til dem. De kunne somme tider ubevidst skabe et socialt pres blandt de andre elever i skolen. Virkningen af dette pres på kammeraterne – ens aldersgruppes indstilling – gav sig udslag en dag i klassen. Vi fik allesammen en bedrøvelig lektie om at vi næsten allesammen kan falde for kammeraters pres. Der skete følgende:

Jeg havde læst en artikel i et ugeblad om kammeraters negative pres på de andre. I artiklen var beskrevet en oplevelse, som jeg blev fristet til at prøve på min classes elever. Meningen var, at eksperimentet på en meget overbevisende måde skulle vise hvilken magt kammeraters pres kan have. Jeg havde ikke tænkt at det kunne få negative konsekvenser.

Den næste morgen gav jeg mine instrukser om eksperimentet. Jeg tegnede en stjerne, en cirkel, en oval og en firkant på tavlen. Jeg sagde til eleverne at i den time skulle det, der var tegnet på tavlen, kaldes en stjerne, en cirkel, en oval og en trekant, og selv om firkanten selvfølgelig var en firkant, så skulle den kaldes for en trekant og intet andet! Om et øjeblik fik de mulighed for at overbevise en uvidende besøgende om at firkanten faktisk var en trekant.

Fem af de mest indflydelsesrige elever blev bedt om at sætte sig på hver sin stol foran i klassen. Der var en fodboldspiller, en ung pige som var engageret i forskellige skoleaktiviteter, skolens elevpræsident, en meget dygtig elev og en ung mand som havde succes med alt hvad han gav sig i kast med. Der var en sjette stol til vores besøgende, en elev som lige havde påbegyndt sit første år i skolen, men som omgående anså sig selv som den „bedste“ i den aldersgruppe. Mine elever bød ham velkommen og vores gæst begyndte at slappe af og nyde deres selskab.

Jeg bad ham sætte sig på den tomme stol foran i klassen. Jeg forklarede ham at han, når det blev hans tur, bare skulle forklare hvad han så på tavlen. Det gik han ind på. De andre smilede. Lektien begyndte.

„Vil fodboldspilleren forklare hvad han ser på tavlen?“ spurgte jeg.

Han sagde med dyb, mandig røst: „En stjerne, en cirkel, en oval,“ og da han kom til firkanten, sagde han overbevisende: „en trekant“. Vores gæst forglemte sig selv og begyndte at le, mens resten i klassen var fuldkommen tavse. Han kiggede undersøgende på de andres ansigter for at se om de godkendte fodboldspillerens åbenlyse fejltagelse, men mine elever spillede deres roller godt. For dem var firkanten intet andet end en trekant. Vores unge gæst så helt forvildet ud.

Derpå vendte jeg mig om mod den unge pige.



KALD EN FIRKANT FOR EN FIRKANT

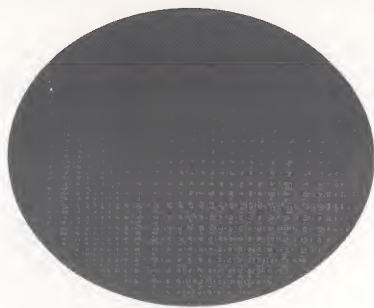

„Vil du være venlig at forklare, hvad du ser på tavlen?“

Hun svarede begejstret: „En stjerne, en cirkel, en oval og en trekant.“

Den unge mand flyttede sig uroligt på sædet.

Der var stadig død stille i klassen. Spørgsmålet blev besvaret endnu to gange. Så skulle elevpræsidenten og den succesrige unge mand svare, som vi havde planlagt.

På dette tidspunkt så vores gæst ud til at være lidt dårlig tilpas, og vi kunne se på hans ansigt, at han hellere ville have befundet sig alle andre steder.

Den dygtige elev besvarede mit spørgsmål: „En stjerne, en cirkel, en oval og en trekant.“

Nu var det vores unge gæsts tur. Hans stemme blev svagere og svagere, mere og mere rystende og usikker og udstrålede meget lidt selvtillid.

„En stjerne . . . en cirkel . . . en oval . . .“ og derpå dyb tavshed.

Vi så på ham. Han så på os.

„Hvad er det sidste?“ spurgte jeg.

Tavshed.

„Kom nu, hvad er det?“

Omsider sagde han helt stille:

„En trekant.“

Jeg troede, at vi allesammen ville have brudt spændingen ved at bryde ud i latter. Eksperimentet virkede.

Men der var i stedet for dyb tavshed.

Jeg ransagede mine elevers ansigter. De sad allesammen i dybe tanker. Nogle sad med bøjet hoved.

Så indså jeg noget. Alle i klassen vidste, hvordan vores unge gæst følte det. De havde hver især i et dumt øjeblik, hvor de så grusomt havde ønsket at blive accepteret eller høre til en gruppe, hver på deres måde kaldt en firkant for en trekant, og derved forpligtet sig overfor noget forkert, hvor de burde have sagt noget rigtigt. Selv jeg kunne føje mit navn til denne liste. Og vi indså allesammen, især mig, at vi havde behandlet den unge mand uvenligt ved at sætte ham i den kejtede situation.

Vi tilbragte resten af klassesiden med at udveksle følelser og fortrydelse, men det vigtigste var vor udveksling af ønsker, håb og længsel efter at være mere modige. Fodboldspilleren lagde sin arm om vores unge gæst, og vi forsikrede ham allesammen om, at det var os der havde begået fejltagelsen, fordi det var os der først gav efter for presset. Ved klassens slutning blev han accepteret af sine kammerater – ikke fordi han havde givet efter, men fordi vi allesammen så, hvor vigtigt det er aldrig at overgive sig, men at kalde en firkant for en firkant, uanset konsekvenserne.

Da klokken ringede gik hele gruppen ud – klogere, med større håb og mere fast besluttet på at stå for det rette, selv om vi er underlagt verdens pres. □

„Enhver har fået en gave“

Tawnya Warnick

Jeg stod og så på at min 10-årige kusine gjorde nogle gymnastiske øvelser. Jeg følte mig fløv ved at se på alt det hun kunne, mens jeg, der var 12 år, ikke var særlig god til gymnastik, uanset hvor meget jeg anstrengte mig. Til sidst blev jeg træt af at se på hende og gik ind. „Hvorfor kan jeg ikke gøre det samme som hun kan?“ tænkte jeg. „Jeg har virkelig anstrengt mig for det, men hun behøver bare at se noget og så kan hun gøre det. Hvorfor kan jeg ikke det?“

Den næste dag skulle vi i gymnastik-timen udføre nogle øvelser, som vi skulle have karakter for. Jeg tænkte igen på min kusine og spekulerede på, hvorfor jeg mon ikke kunne udføre selv de letteste øvelser.

Det blev søndag, og mens jeg sad og kiggede i mine skrifter før mødet i kirken, lagde jeg mærke til to skriftsteder i Lære og Pagter:

„Thi alle har ikke fået hver gave; for der er mange gaver, og enhver har fået en gave gennem Guds ånd.

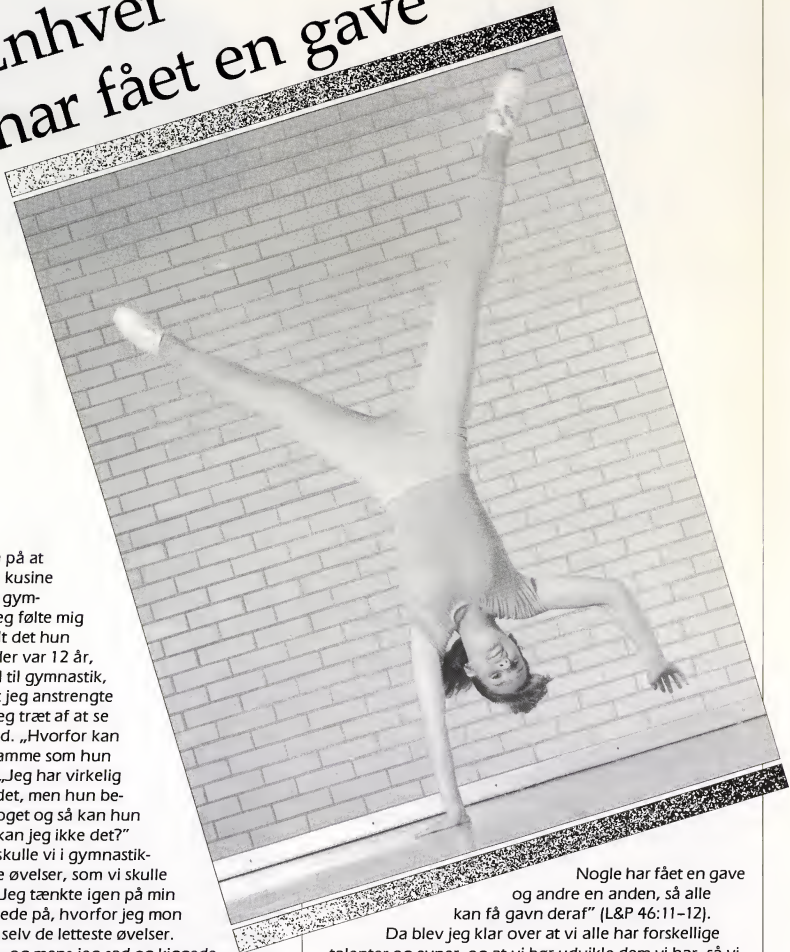

Nogle har fået en gave og andre en anden, så alle kan få gavn deraf” (L&P 46:11-12).

Da blev jeg klar over at vi alle har forskellige talenter og evner, og at vi bør udvikle dem vi har, så vi kan opmuntre og hjælpe hinanden. Da jeg havde læst disse skriftsteder var jeg ikke længere så ked af, at jeg ikke kunne gøre gymnastik. Jeg var glad for min kusine, fordi hun kunne! □

Har du nogensinde set Gud?

Ældste Sterling W. Sill
Emeritus medlem af De halvferds'
første Kvorum

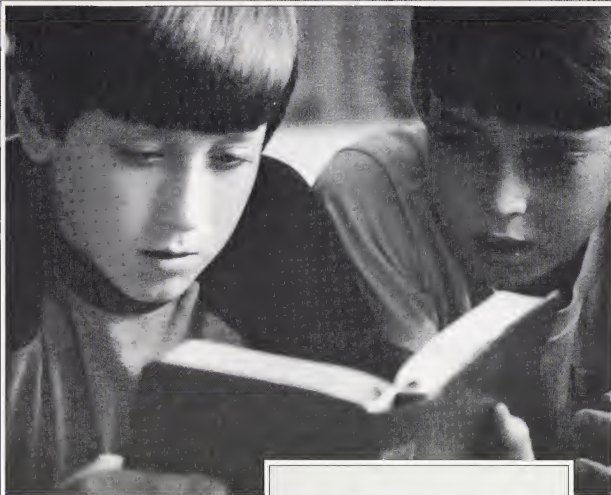

**Skrifterne hjælper
os til at kende
Herren, vide hvad
han siger og
hvordan han
tænker.**

Jeg blev for nogen tid siden bedt om at være guide for en gruppe mennesker, som skulle besøge kirkens kontorbygning i Salt Lake City. De ville gerne vide noget om kirkens lære, hvordan ledelsen fungerede og om kirkens organisation. De virkede meget interesseret og vi havde en dejlig samtale i den tid.

Undervejs rakte en ung pige hånden op og spurgte: „Bror Sill, har du nogensinde set Gud?“ Jeg blev lidt forbløffet, for jeg havde slet ikke forventet et sådant spørgsmål. Jeg svarede: „Hvis du ikke har noget imod det, så vil jeg gerne give dig tre svar på dette spørgsmål.“

For det første vil jeg svare noget, som jeg er sikker på bedst dækker dit spørgsmål og det er nej, det har jeg ikke.

Men dette svar er ikke fuldstændigt og heller ikke helt rigtigt. Derfor vil jeg tilføje et andet svar og sige, at jeg ikke har set ham siden min fødsel den 31. marts 1903. Men jeg så ham mange gange før den tid.”

I skrifterne kan vi tydeligt læse om den kendsgerning, at vi boede hos Gud i Himlen før vi begyndte vort liv på jorden. Han er vor evige Fader. Vi har hver især set og hørt ham mange gange.

Den store filosof, Sokrates, påstod at al lærdom blot er erindring. Gud er vor lærer og meget af det vi er og kan, har vi bragt med os fra dengang vi var hos ham i Himlen.

„Jeg ved meget om Frelseren“

„Mit tredje svar er: Selvom det er rigtigt at jeg ikke har set Gud i mit jordiske liv, så er det også rigtigt at jeg ikke har set min egen ånd, siden jeg kom til verden, og alligevel er jeg sikker på at jeg har en sådan.“

Selvom jeg ikke personligt har set Herren i dette liv, så har jeg adskillige gange læst de fire standardværker, som han sørgede for blev skrevet. Jeg ved hvordan han tænker. Jeg ved hvad han ønsker at jeg skal gøre. Jeg ved, i kraft af de vidnesbyrd som folk har, som har set ham, hvordan han ser ud. Og jeg ved meget andet om ham.

Den opstandne Jesus viste sig for eksempel for Johannes Åbenbarer på øen Patmos. Johannes siger at han var i ånden på Herrens dag, da han bag sig hørte en mægtig røst, som en basun. Johannes vendte sig om og så hvem der talte til ham, og da så han „en, som lignede en menneskesøn, klædt i fodsid kjortel og med et guldbælte om brystet.

Hans hoved og hår var hvidt som hvid uld, som sne, og hans øjne som flammende ild“ (Åb. 1:13–14).

Da Joseph Smith fik sin åbenbaring og så Faderen og Sønnen, sagde han at hans „glans og herlighed trodser enhver beskrivelse“ (Joseph Smiths Skrivelser 2:17).

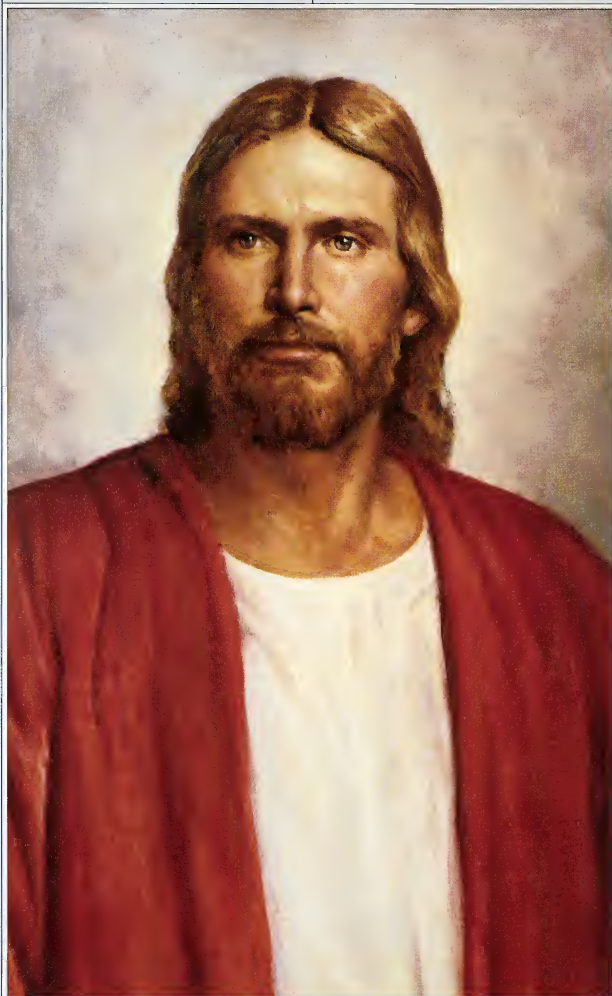

Vi oplever sommetider noget her i livet, som vi har svært ved at beskrive. Det ville for eksempel være svært for mig at beskrive hvordan mit lille barnebarns øjne ser ud, når hun er glad. Jeg kunne forsøge at sige: „Hendes øjne skinner,“ eller „hendes ansigt stråler.“ Ingen af delene passer faktisk. Mit barnebarns øjne har altid samme størrelse, samme facon og samme farve. Men når hun er glad, så er det som om noget stråler ud af hendes ansigt, noget som jeg godt forstår, men som jeg ikke kan beskrive.

Da Johannes beskrev den opstandne Jesus, sagde han at hans øjne var som flammende ild. Denne udstråling og herlighed er mange gange forstærket. Johannes forsøgte at beskrive den opstandne Herres røst ved at sige at den var som lyden af en basun. Jeg har en god ven, der har en sådan „basunrøst“. Den er klar og harmonisk, den er nem at forstå og smuk at lytte til. Han har en perfekt udtale.

Nogle taleres røst lyder som en anden slags basun. Paulus beskrev den således: „Hvis en basun giver utydelig lyd, hvem vil så gøre sig rede til kamp?“ (1 Kor. 14:8). Nogle talere har en røst, der lyder som en basun, der ikke lyder højt nok til at man kan høre den klart og forstå, eller som ikke er interessant nok til at holde opmærksomheden fangen.

Jeg forestiller mig at den opstandne Jesu røst langt overgår min vens i klang og skønhed, ligesom glansen i Herrens ansigt langt overgår mit barnebarns.

Profeten Joseph Smith så også Herren ansigt til ansigt efter indvielsen af Kirtland templet. I sin beskrivelse af Herrens udseende, sagde profeten: „Hans øjne var som en ildslue, hans hår var hvidt som nyfalden sne, og hans ansigt overgik solen i klarhed“ (L&P 110:3). Det er virkelig klarhed!

Med guddommelige egenskaber

Men disse egenskaber kan andre af Guds børn også have til en vis grad. Den opstandne Moroni, som viste sig for Joseph Smith, har profeten for eksempel givet følgende detaljeret beskrivelse af: „Hele hans person var herlig over al beskrivelse, og hans åsyn var virkelig som lynild“ (Joseph Smiths Skrivelser 1:31). Det var ikke kun hans person der strålede, men også hans tøj. Profeten sagde: „Han var iført en løs hængende kjortel, der var skinnende hvid. Den var af en ehvidhed, der overgik alt andet jordisk, jeg nogen sinde havde set; jeg tror heller ikke, at noget jordisk kunne gøres så overordentlig hvidt og skinnende“ (Joseph Smiths Skrivelser 1:31).

Det siges at Sokrates var et meg-

et almindeligt menneske, men han sagde til Gud i en bøn: „Gør mig smuk indvendig.“ Vi har allesammen set almindelige mennesker blive smukke, fordi de har oparbejdet en åndelig udstråling. En guddommelig ånd kan gøre selv det mest almindelige legeme smukt.

Selv om jeg ikke har set Herren i dette liv, så kender jeg alligevel hans ord. Jeg kender det store sonoffer, som han ydede for alle Guds børn. Jeg kender Herrens herlighed, hans celestiale opstandelse – en opstandelse der ligner den som han har lovet alle, som efterlever hans bud og befalinger. Jeg kender den lige og smalle vej og ved hvordan vi kan følge den, og kvalificere os til at komme i det celestiale rige.

Herren sagde engang til Thomas: „Fordi du har set mig, tror du; salige er de, som ikke har set og dog tror“ (Joh. 20:29). Herren har selv givet dette løfte: „Salige er de rene af hjertet, thi de skal se Gud“ (Matt. 5:8). Med alle disse fortrin skulle jeg kunne klare mig, indtil han kommer i himlens skyer, for at regere på jorden, og ethvert øje skal skue ham og ethvert hjerte juble over hans velsignelser.

Lad os, som forberedelse til denne store begivenhed, bestræbe os på at få mere glans i vore øjne, mere glød i vore hjerter og en ædelere brænden i vore sjæle, så vi på den dag, når vi selv skal se ham, også kan blive herliggjorte. □

